

**Interaktivní projektor Dell™**  
**S510**  
**Uživatelská příručka**



# Poznámky, upozornění a výstrahy



**POZNÁMKA:** Slovo POZNÁMKA označuje důležité informace, které vám pomohou projektor lépe používat.



**UPOZORNĚNÍ:** Slovo UPOZORNĚNÍ poukazuje na možné poškození hardwaru nebo ztrátu dat, nejsou-li dodržovány pokyny.



**VÝSTRANA:** Slovo VÝSTRANA poukazuje na riziko poškození majetku, poranění nebo smrtelného úrazu.

-----  
**Informace uvedené v tomto dokumentu podléhají zminám bez upozornění.  
© 2014 Dell Inc. Všechna práva vyhrazena.**

Jakákoli reprodukce těchto písemných materiálů bez písemného souhlasu společnosti Dell Inc. je přísně zakázána.

Ochranné známky použité v tomto textu: Dell a logo DELL jsou ochranné známky společnosti Dell Inc.; DLP a logo DLP jsou ochranné známky společnosti TEXAS INSTRUMENTS INCORPORATED; Microsoft a Windows jsou ochranné známky nebo registrované ochranné známky společnosti Microsoft Corporation v USA a/nebo jiných zemích.

Ostatní ochranné známky a obchodní názvy použité v tomto dokumentu mohou odkazovat na majitele těchto známek, názvů nebo jejich produktů. Společnost Dell Inc. se zřiká jakýchkoli nároků na jiné než vlastní obchodní známky a názvy.

**Model: Interaktivní projektor Dell S510**

**Prosinec 2014 Rev. A00**

# Obsah

<b>1</b>	<b>Váš projektor Dell</b> . . . . .	<b>5</b>
	O tomto interaktivním peru . . . . .	7
<b>2</b>	<b>Zapojení projektoru</b> . . . . .	<b>9</b>
	Připojení k počítači . . . . .	11
	Připojení DVD přehrávače . . . . .	19
	Připojení k místní síti LAN . . . . .	23
<b>3</b>	<b>Používání projektoru</b> . . . . .	<b>25</b>
	Zapnutí projektoru . . . . .	25
	Vypnutí projektoru . . . . .	25
	Nastavení ostření projektoru . . . . .	26
	Čištění zrcadla projektoru . . . . .	26
	Nastavení velikosti promítaného obrazu . . . . .	27
	Používání dálkového ovladače . . . . .	29
	Vložení baterií do dálkového ovladače . . . . .	32
	Výměna hrotů interaktivního pera . . . . .	33
	Výměna baterií interaktivního pera . . . . .	34
	Dosah dálkového ovladače . . . . .	35
	Používání nabídky na obrazovce . . . . .	36
	Multimédia - úvod . . . . .	55
	Pokyny pro konfiguraci typu souboru pro multimédia s USB . . . . .	57
	Pokyny pro konfiguraci typu souboru pro multimédia s vnitřní pamětí . . . . .	59
	Prohlížeč Office pro USB a vnitřní paměť . . . . .	61
	Konfigurace multimédií pro USB a vnitřní paměť . . . . .	62
	Používání Intel® Wireless Display (WiDi) . . . . .	63
	Instalace bezdrátového nebo LAN zobrazení . . . . .	71
	Pro nastavení operačního systému Windows . . . . .	72
	Pro nastavení operačního systému Mac . . . . .	84
	Instalace Audio Projection (Zvukové promítání) . . . . .	89
	Instalace USB Display (DoUSB) . . . . .	101
	Instalace interaktivního infračerveného pera . . . . .	104

	Správa projektoru prostřednictvím rozhraní Web Management (Webová správa) . . . . .	109
	Make Application Token (Vytvořit aplikační token) . . . . .	132
<b>4</b>	<b>Odstraňování problémů s projektorem . . . . .</b>	<b>133</b>
	Vodící signály . . . . .	138
	Výměna lampy . . . . .	139
<b>5</b>	<b>Technické údaje . . . . .</b>	<b>141</b>
<b>6</b>	<b>Kontaktní informace společnosti Dell . . . . .</b>	<b>147</b>
	Kontaktování firmy Crestron . . . . .	148
<b>7</b>	<b>Příloha: Glosář . . . . .</b>	<b>149</b>

# 1

## Váš projektor Dell

Váš projektor se dodává s tímto vyobrazeným příslušenstvím. Ujistěte se, že máte vše, a kontaktujte společnost Dell v případě, že něco chybí.

### Obsah balení

Napájecí kabel

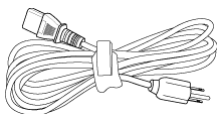

Kabel VGA (VGA na VGA)

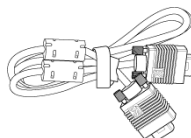

Dálkový ovladač



Baterie AAA (6)



Disk CD s uživatelskou příručkou a dokumentací

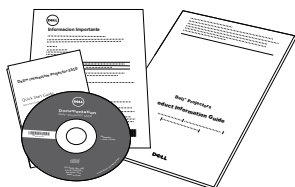

Kabelu mini USB (USB-A na mini USB-B)

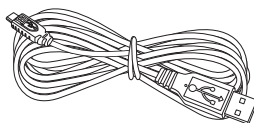

Infračervené pero (2 ks)/krytka hrotu pera (4 ks) Zápěstní popruh (2 ks)

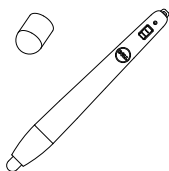

## O vašem projektoru

**Pohled shora**

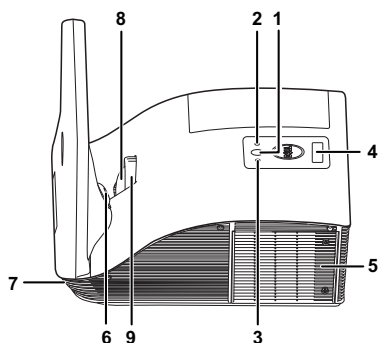

**Pohled zdola**

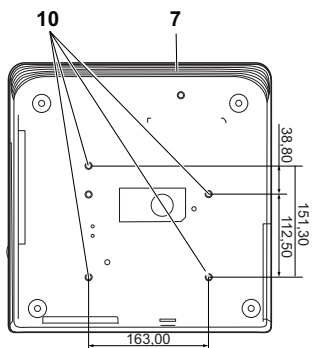

1	Vypínač
2	Indikátor LED teploty
3	Indikátor LED lampy
4	Přijímače IR signálu
5	Kryt lampy
6	Kamera
7	Reproduktor 10 W
8	Objektiv
9	Zaostřovací kroužek
10	Otvory pro montáž nástěnného držáku: Otvor pro šroub M4 x 8 mm hloubka. Doporučená momentová síla <10 kgf-cm

## O tomto interaktivním peru

Pomocí interaktivních per můžete na promítací ploše procházet, vybírat a komunikovat s počítačovými programy stejně, jako myši.

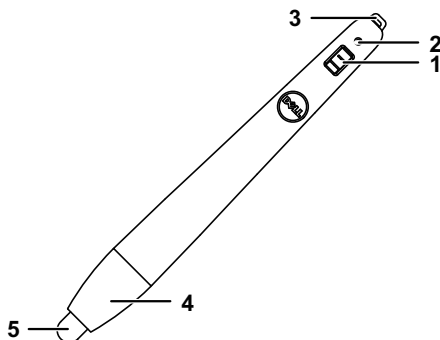

1	Spínač napájení
2	Indikátor napájení Po zapnutí pera indikátor napájení několik sekund bliká a potom zhasne. Zelená: Normální provoz Červená: Nízký stav baterie Nesvítil: Baterie je vybitá
3	Držák zápěstního popruhu
4	Vstup do přihrádky baterií. Otočením otevřete a vyměňte baterie.
5	Hrot pera

## **UPOZORNĚNÍ: Bezpečnostní pokyny**

- 1 Nepoužívejte projektor v blízkosti spotřebičů, které vytvářejí velké množství tepla.
- 2 Nepoužívejte projektor na extrémně prašných místech. Prach může způsobit selhání systému a projektor se automaticky vypne.
- 3 Projektor musí být umístěn na dobře větraném místě.
- 4 Neblokujte větrací průduchy a otvory na projektoru.
- 5 Projektor je třeba používat v předepsaném rozsahu venkovní teploty (5°C až 35°C).
- 6 Nedotýkejte se větracího výstupu, protože může být po zapnutí projektoru nebo bezprostředně po jeho vypnutí velmi horký.
- 7 Když je projektor zapnutý, nedívejte se do objektivu, protože by mohlo dojít k poškození zraku.
- 8 Neumísťujte žádné předměty do blízkosti nebo před projektor ani nezakrývejte objektiv, když je projektor zapnutý, protože by žár mohl způsobit roztavení nebo požár předmětu.
- 9 Nepoužívejte bezdrátový projektor v blízkosti kardiostimulátorů.
- 10 Nepoužívejte bezdrátový projektor v blízkosti zdravotnického vybavení.
- 11 Nepoužívejte bezdrátový projektor v blízkosti mikrovlnných trub.



### **POZNÁMKA:**

- Montáž projektoru na stěnu neprovádějte vlastními silami. Stropní montáž musí provést kvalifikovaný technik.
- Doporučená sada nástěnného držáku projektoru (objednáací číslo: 7XY53). Další informace najdete na webu Odborné pomoci společnosti Dell na adrese **dell.com/support**.
- Další informace viz *Bezpečnostní zásady* dodané s projektorem.
- Projektor S510 lze používat pouze ve vnitřních prostorech.



# 2

## Zapojení projektoru

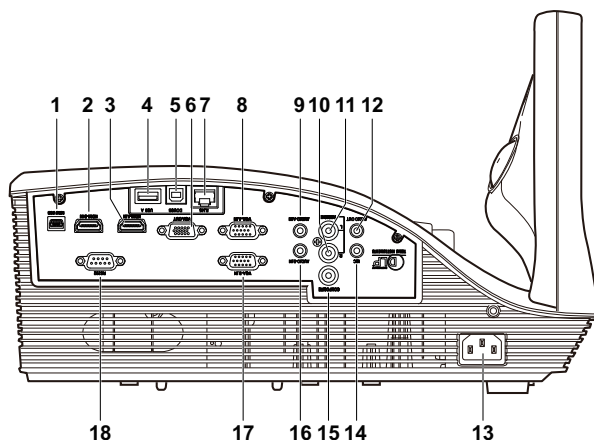

1	Konektor Mini USB (Mini typ B) pro dálkové ovládání, interaktivní pero a upgrade firmwaru	10	Konektor vstupu zvuku pravého kanálu
2	Konektor HDMI-B	11	Konektor vstupu zvuku levého kanálu
3	Konektor HDMI-A pro podporu funkce MHL	12	Výstupní audio konektor
4	Konektor USB type A pro prohlížeč USB	13	Konektor napájení
5	Konektor USB type B (DoUSB) pro zobrazení USB	14	Konektor mikrofonu
6	Konektor výstupu VGA (monitorová smyčka)	15	Konektor kompozitního videa
7	Konektor RJ-45	16	Vstupní audio-B konektor
8	Konektor vstupu VGA-A (D-sub)	17	Konektor vstupu VGA-B (D-sub)
9	Vstupní audio-A konektor	18	Konektor RS232

 **UPOZORNĚNÍ:** Než začnete provádět jakýkoli postup v tomto oddílu, zajistěte splnění bezpečnostních pokynů na straně 8.

## Připojení k počítači

### Připojení k počítači pomocí kabelu VGA

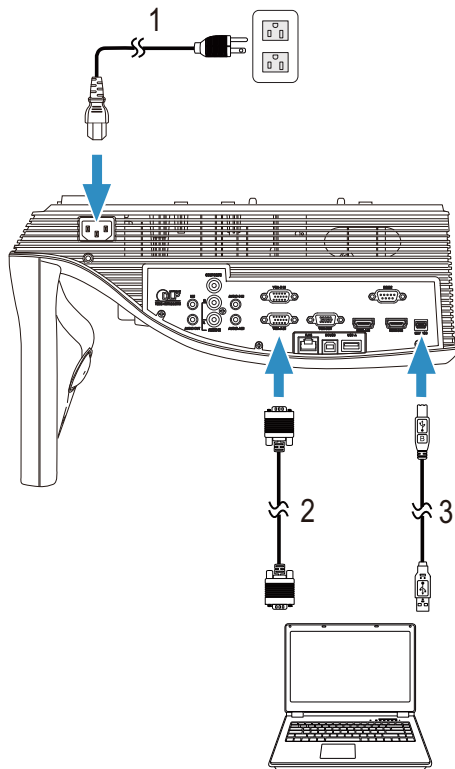

- 1 Napájecí kabel
- 2 Kabel VGA na VGA
- 3 Kabel USB-A na mini USB-B



**POZNÁMKA:** Chcete-li používat funkce O stránku nahoru a O stránku dolů na dálkovém ovladači, musí být připojen kabel mini USB.

## Smyčkové připojení monitoru pomocí kabelů VGA

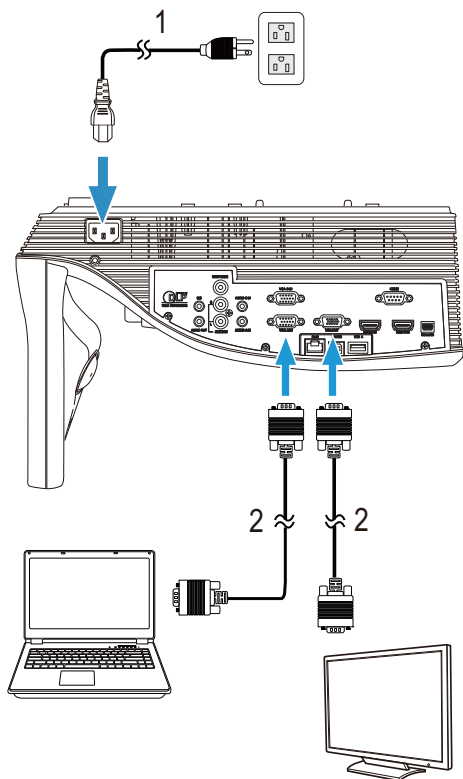

1 Napájecí kabel

2 Kabel VGA na VGA



**POZNÁMKA:** S projektorem je dodán pouze jeden kabel VGA. Dodatečný kabel VGA lze zakoupit na webu společnosti Dell na [www.dell.com](http://www.dell.com).

## Připojení k počítači pomocí kabelu RS232

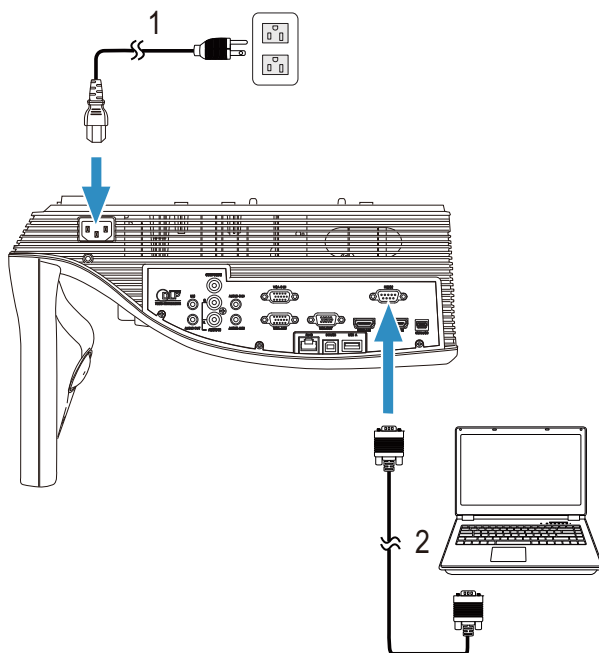

- 
- 1 Napájecí kabel
  - 2 Kabel RS232 (9pinová samice D-sub na samici, piny 2-3 prohozeny)
- 

**POZNÁMKA:** Kabel RS232 (9pinová samice D-sub na samici, piny 2-3 prohozeny) není dodáván s projektor. Při výběru kabelu a softwaru pro dálkové ovládání RS232 vám pomůže odborný instalátor.

## Připojení k počítači pomocí kabelu USB

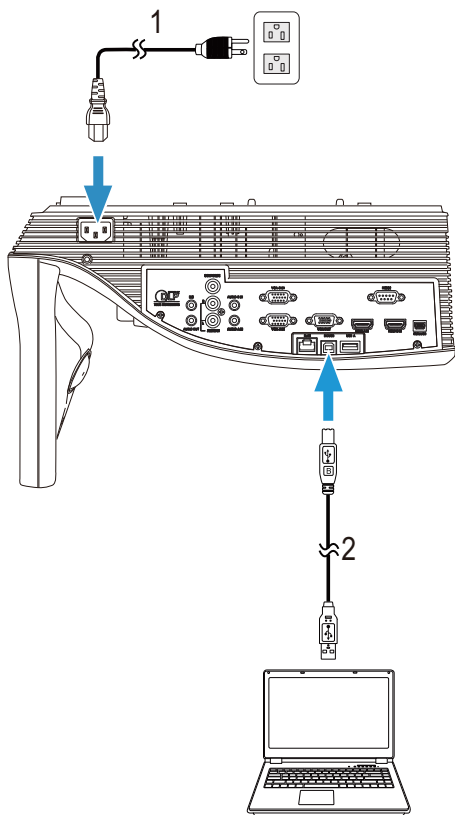

- 
- |   |                      |
|---|----------------------|
| 1 | Napájecí kabel       |
| 2 | Kabel USB-A na USB-B |
- 

 **POZNÁMKA:** Technologie Plug and Play. S projektorem je dodáván pouze jeden kabel USB. Dodatečný kabel USB lze zakoupit na webu společnosti Dell na [www.dell.com](http://www.dell.com).

## Připojení k počítači pomocí kabelu HDMI

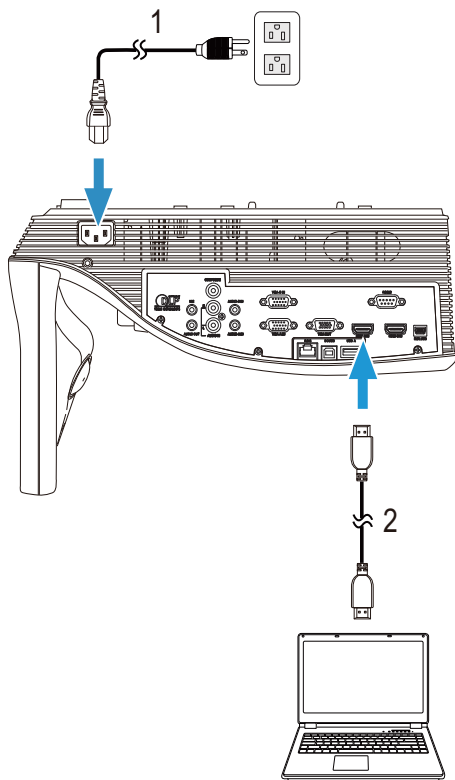

1 Napájecí kabel

2 Kabel HDMI

**POZNÁMKA:** Kabel HDMI není dodán s projektorem. Můžete zakoupit kabel HDMI na webu společnosti [www.dell.com](http://www.dell.com).

## Připojení k mobilním zařízením (tablet) pomocí kabelu MHL

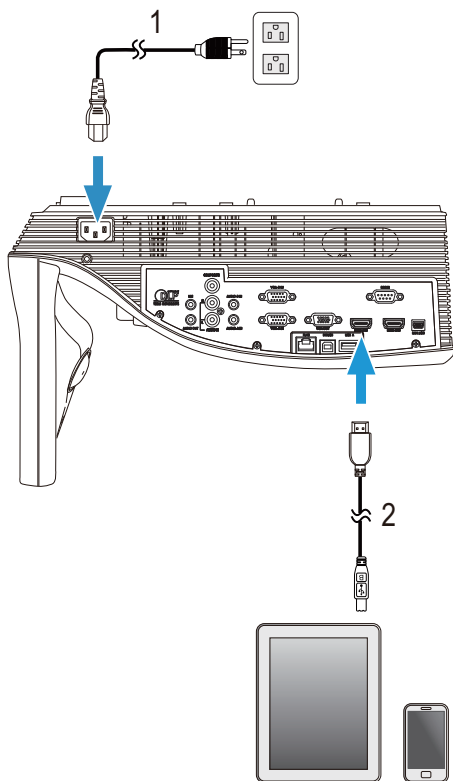

1 Napájecí kabel

2 Kabel MHL



**POZNÁMKA:** Kabel MHL není s projektorem dodáván.





**POZNÁMKA:**

- a Váš chytrý telefon nebo tablet musí podporovat funkci MHL.
- b K některým chytrým telefonům nebo tabletům je třeba připojit dodatečný adaptér MHL nebo adaptérový kabel, prosím kontaktujte dodavatele vašeho zařízení.

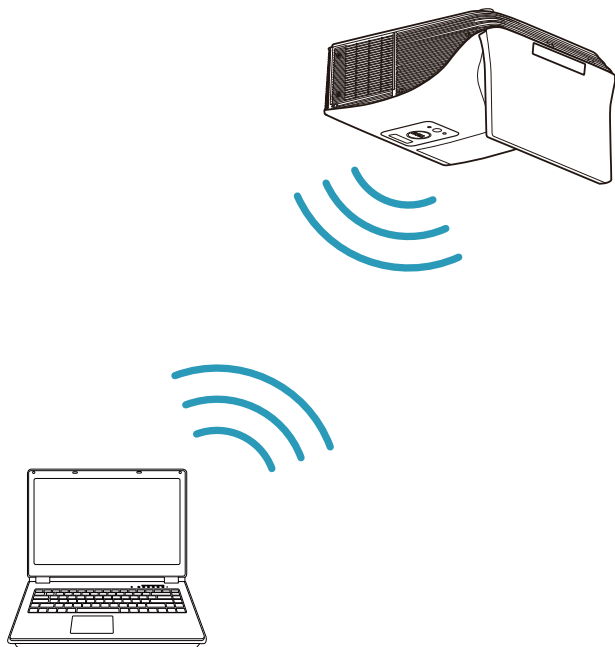

## Bezdrátové připojení počítače nebo připojení Intel® WiDi



-  **POZNÁMKA:** Počítač musí být vybaven bezdrátovým adaptérem a musí být správně nakonfigurován pro rozpoznání jiného bezdrátového připojení. Pokyny pro konfigurování bezdrátového připojení viz dokumentace k vašemu počítači.
-  **POZNÁMKA:** Aby bylo možné připojit počítač prostřednictvím technologie Intel® WiDi, musí být počítač kompatibilní s technologií Intel® WiDi.

## Bezdrátové připojení chytrého telefonu nebo tabletu



**POZNÁMKA:** Přístroj Dell S510 podporuje aplikace MobiShow a WiFi-Doc. Tyto aplikace umožňují bezdrátově přenášet podporovaný obsah ze zařízení Android nebo iOS. Po nainstalování a spuštění aplikace v mobilním zařízení aktivujte Wi-Fi ve vašem mobilním zařízení a připojte jej k síti projektoru Dell S510. Další informace najdete na webu podpory Dell Support na adrese [dell.com/support](http://dell.com/support). Podporované soubory:

Mobi Show	Photos (Fotografie)	jpeg / jpg
	MS Powerpoint	PtG2 (převedeno z ppt)*
WiFi-Doc	Photos (Fotografie)	jpeg / jpg
	MS Powerpoint / Word / Excel / Text / PDF	ppt / pptx / doc / docx / xls / xlsx / txt / pdf

\* Pro převod formátu ppt na PtG2 nainstalujte do počítače PtG2 Converter. PtG2 Converter lze stáhnout z webu [dell.com/support](http://dell.com/support).

## Připojení DVD přehrávače

Připojení DVD přehrávače pomocí kabelu kompozitního videa a kabelu L/P zvuku

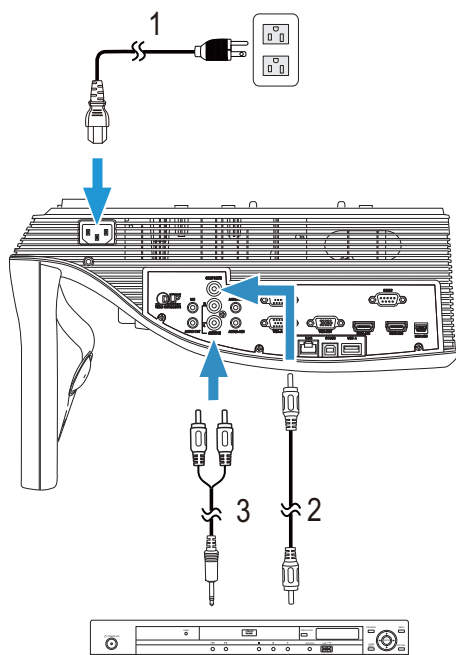

- 1 Napájecí kabel
- 2 Kabel kompozitního videa
- 3 Kabel L/P zvuku

**POZNÁMKA:** Kabel kompozitního videa není dodán s projektorom. Můžete zakoupit kabel kompozitního videa (50/100 stop) na webu společnosti Dell [www.dell.com](http://www.dell.com).

**POZNÁMKA:** Kabel L/P není s projektorom dodáván.

## Připojení DVD přehrávače pomocí kabelu komponentního videa

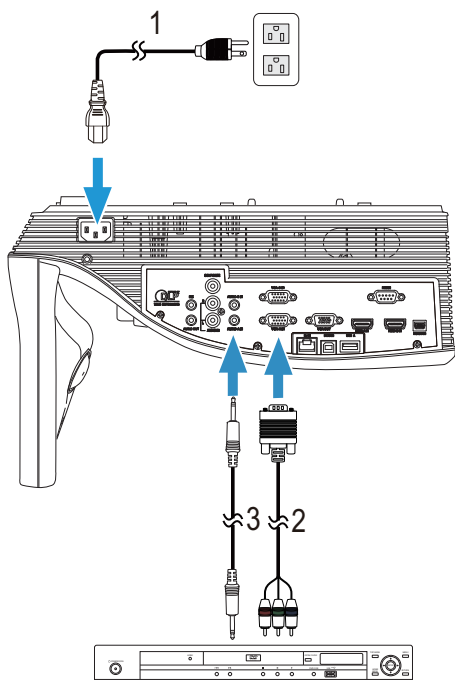

- 1 Napájecí kabel
- 2 Kabel VGA na komponentní video
- 3 Zvukový kabel

**POZNÁMKA:** Kabel VGA na komponentní video a zvukový kabel nejsou s projektorem dodávány. Můžete zakoupit kabel VGA na komponentní video (50/100 stop) na webu společnosti Dell [www.dell.com](http://www.dell.com).

## Připojení DVD přehrávače pomocí kabelu HDMI

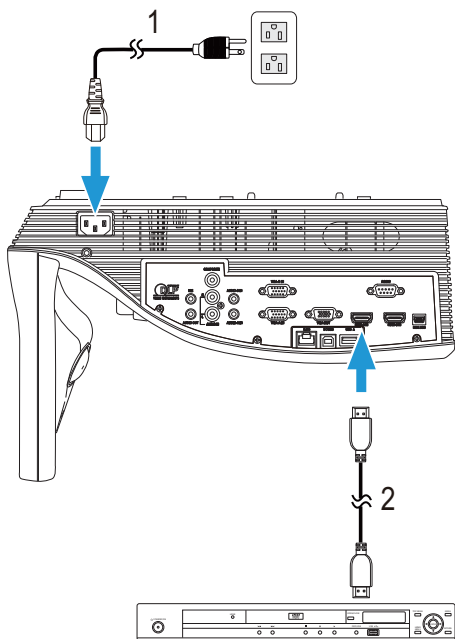

---

1 Napájecí kabel

---

2 Kabel HDMI

---

 **POZNÁMKA:** Kabel HDMI není dodán s projektor. Můžete zakoupit kabel HDMI na webu společnosti [www.dell.com](http://www.dell.com).

## Připojení externího reproduktoru zvukovým kabelem

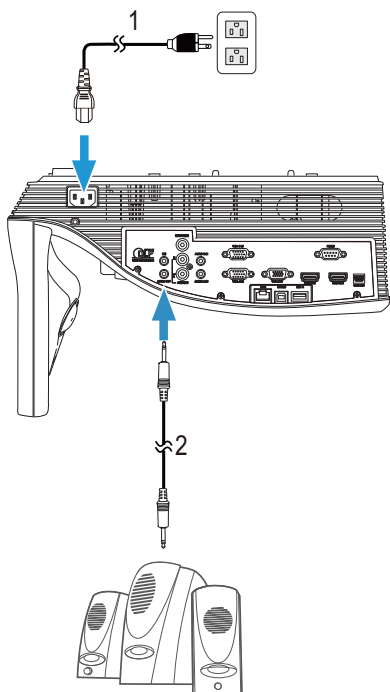

---

1 Napájecí kabel

---

2 Zvukový kabel

---



**POZNÁMKA:** Zvukový kabel není s projektorom dodávan.

## Připojení k místní síti LAN

Pro promítání obrazu a ovládání projektoru, který je připojen k síti prostřednictvím kabelu RJ45.

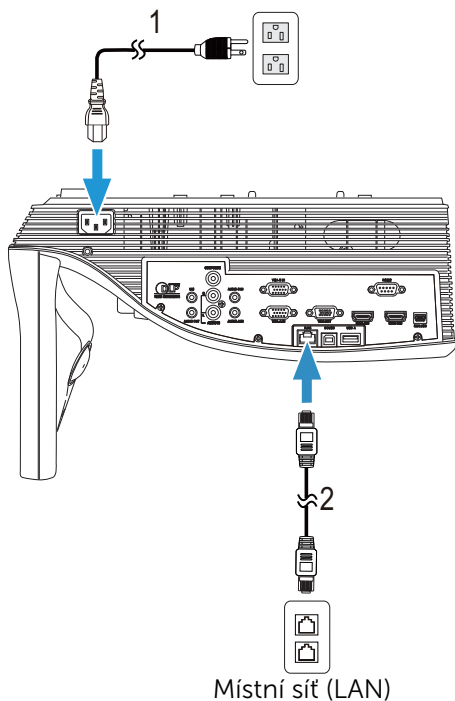

---

1 Napájecí kabel

---

2 Kabel RJ45

---



**POZNÁMKA:** Kabel RJ45 není dodán s projektořem. Můžete zakoupit kabel RJ45 na webu společnosti [www.dell.com](http://www.dell.com).

## Připojení komerčního ovladače RS232

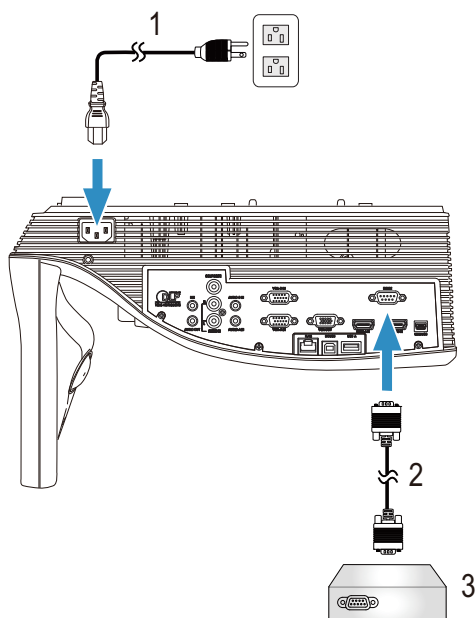

- 
- |   |  |
|---|--|
| 1 | Napájecí kabel   |
| 2 | Kabel RS232 (9pinová samice D-sub na samici, piny 2-3 prohozeny) |
| 3 | Komerční ovladač RS232   |
- 



**POZNÁMKA:** Kabel RS232 (9pinová samice D-sub na samici, piny 2-3 prohozeny) není dodáván s projektorem. O možnostech získání kabelu se poraďte s odborným technikem.



# 3

## Používání projektoru

---

### Zapnutí projektoru



**POZNÁMKA:** Zapněte projektor dříve, než zapnete zdroj signálu (počítač, DVD přehrávač atd.). Indikátor **Napájení** bude až do stisknutí blikat bíle.

- 1 Připojte napájecí kabel a příslušné kabely signálu k projektoru. Informace o zapojení projektoru najdete v části „Zapojení projektoru“ na straně 9.
- 2 Stiskněte tlačítko **Napájení** (viz „Používání dálkového ovladače“ na straně 29 informace o umístění tlačítka **Napájení**).
- 3 Zapněte zdroj signálu (počítač, DVD přehrávač atd.)
- 4 Připojte zdroj k projektoru pomocí vhodného kabelu. Pokyny pro připojení zdroje k projektoru viz „Zapojení projektoru“ na straně 9.
- 5 Ve výchozí konfiguraci je vstupní zdroj projektoru nastaven na VGA-A. V případě nutnosti změňte vstupní zdroj.
- 6 Jestliže je připojeno více zdrojů signálu, použijte tlačítko **Source** na dálkovém ovladači a zvolte požadovaný zdroj. V části „Používání dálkového ovladače“ na straně 29 jsou uvedeny pokyny pro vyhledání tlačítka **Source**.

### Vypnutí projektoru



**UPOZORNĚNÍ:** Odpojte projektor ze sítě po provedení následujícího správného postupu vypínání.

- 1 Stiskněte tlačítko **Napájení**. Podle pokynů zobrazených na ploše řádně vypněte projektor.
-  **POZNÁMKA:** Na obrazovce se zobrazí zpráva „**Press Power Button to Turn off Projector (Vypněte projektor stisknutím tlačítka napájení)**“. Tato zpráva zmizí po 5 sekundách nebo ji můžete zrušit stisknutím tlačítka **Nabídka**.
- 2 Stiskněte znovu tlačítko **Napájení**. Chladicí ventilátory poběží přibližně 120 sekund.
  - 3 Chcete-li vypnout projektor rychle, stiskněte a podržte tlačítko **Power** (Napájení) po dobu 1 sekundy, když ventilátory chlazení projektoru ještě běží.

 **POZNÁMKA:** Před dalším zapnutím projektoru počkejte 60 sekund, aby se stabilizovala vnitřní teplota.

4 Odpojte napájecí kabel ze zásuvky a od projektoru.

## Nastavení ostření projektoru

1 Otáčejte zaostřovacím kroužkem tak dlouho, až je obraz ostrý. Projektor dokáže zaostřit na vzdálenosti 1,7 až 2,49 stop (0,517 až 0,759 m  $\pm$  0,01 m).

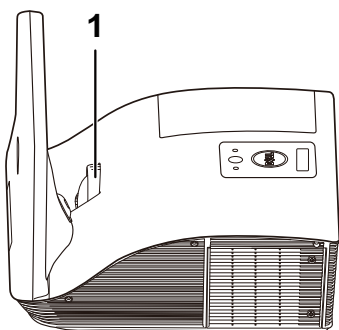

1	Zaostřovací kroužek
---	---------------------

## Čištění zrcadla projektoru

- 1 Vypněte napájení projektoru a odpojte napájecí kabel.
- 2 Ponechte projektor vychladnout po dobu minimálně 30 minut.
- 3 Ofukovačem odfoukněte prach ze zrcadla nebo zrcadlo opatrně otřete čisticí utěrkou z mikrovlákna. Neděte povrch zrcadla. Mohlo by dojít k poškrábání zrcadla.

 **UPOZORNĚNÍ:** Nestříkejte čističe ani rozpouštědla přímo na projektor.

 **VÝSTRANA:** Při čištění projektoru zavěšeného na stěně může dojít k pádu nebo ke zranění. Před čištěním zrcadla projektoru můžete vyjmout projektor stěnového závěsu.

## Nastavení velikosti promítaného obrazu

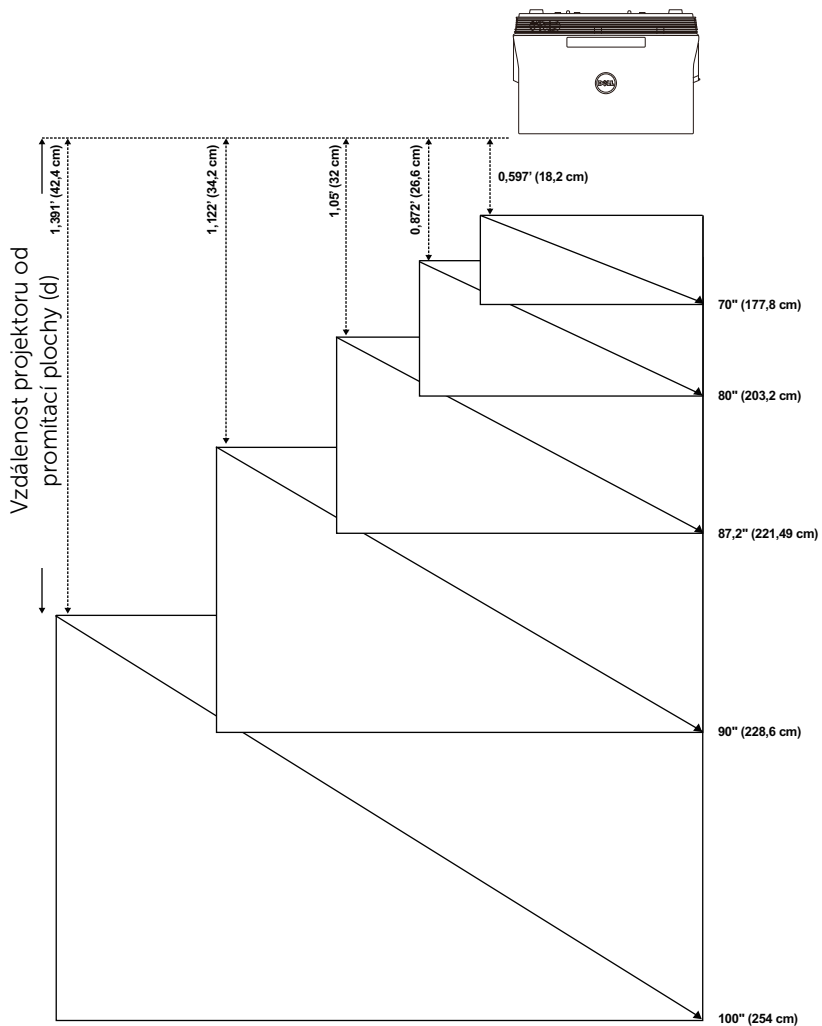

Projekční vzdálenost (cm) [A]	Projekční vzdálenost (cm) [B]	Velikost obrazu			Od spodní strany projektoru k hornímu okraji obrazu (cm) [D]	Od spodní strany projektoru k dolnímu okraji obrazu (cm) [E]
		Úhlopříčka (palce/cm) [C]	Šířka (cm)	Výška (cm) [H]		
51,7	18,2	70"/177,8 cm	148	92	120	28
60,1	26,6	80"/203,2 cm	172	107	139	32
65,5	32	87,2"/221,4 cm	187	117	151	34
67,7	34,2	90"/228,6 cm	193	121	156	35
75,9	42,4	100"/254 cm	217	136	175	39

\* Tento graf má pouze informativní charakter.  
 \* Offset poměr: 125±5%





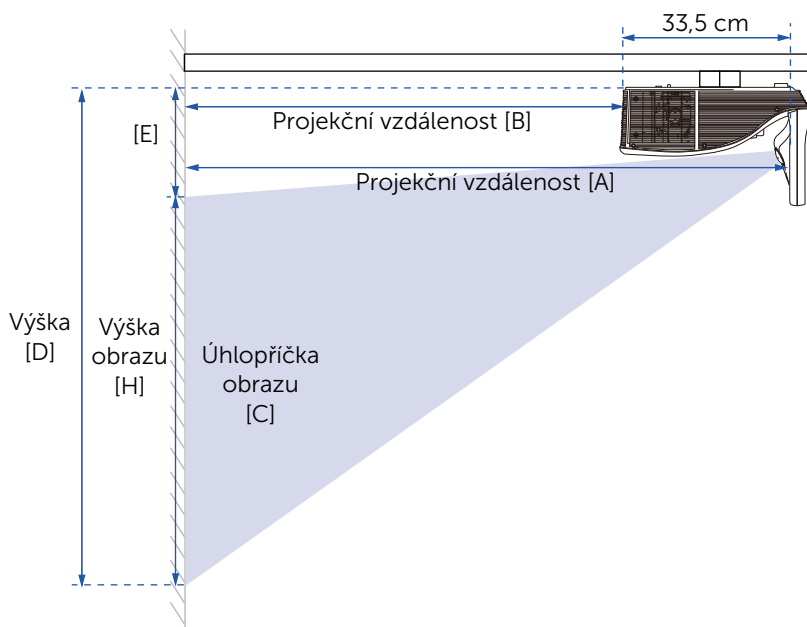



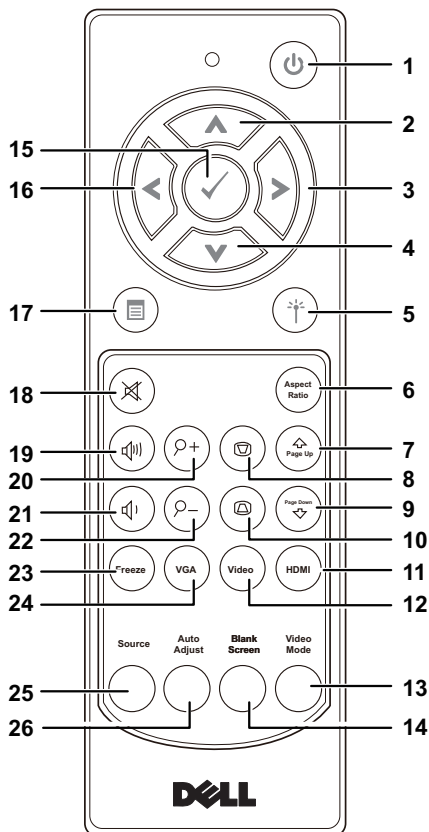







**POZNÁMKA:** Vzdálenost od zrcadla k zadní straně projektoru: 33,5 cm













## Používání dálkového ovladače



- |   |  |  |
|---|--|--|
| 1 | Napájení  | Slouží k zapnutí nebo vypnutí projektoru. Podrobnější informace najdete v částech „Zapnutí projektoru“ na straně 25 a „Vypnutí projektoru“ na straně 25. |
| 2 | Nahoru    | Stisknutím můžete procházet položky nabídky OSD (On-Screen Display).   |
| 3 | Vpravo    | Stisknutím můžete procházet položky nabídky OSD (On-Screen Display).   |
| 4 | Dolů      | Stisknutím můžete procházet položky nabídky OSD (On-Screen Display).   |

5	Laser 	Nasměrujte dálkový ovladač na promítací plochu a stisknutím a podržením tlačítka laseru aktivujete laserové světlo.
 <b>UPOZORNĚNÍ: Nedívejte se do zapnutého laserového bodu. Nesměřujte laserový paprsek do očí.</b>		
6	Poměr stran 	Stisknutím změníte poměr stran zobrazeného obrazu.
7	O stránku nahoru 	Stisknutím tohoto tlačítka přejdete o stranu zpět.
 <b>POZNÁMKA:</b> Chcete-li používat funkci O stránku nahoru, musí být připojen kabel mini USB.		
8	Úprava lichoběžníkového zkreslení + 	Upravuje zkreslení obrazu způsobené nakloněním projektoru (-15/+15 stupňů).
9	O stránku dolů 	Stisknutím tohoto tlačítka přejdete na další stranu.
 <b>POZNÁMKA:</b> Chcete-li používat funkci O stránku dolů, musí být připojen kabel mini USB.		
10	Úprava lichoběžníkového zkreslení - 	Upravuje zkreslení obrazu způsobené nakloněním projektoru (-15/+15 stupňů).
11	HDMI 	Stisknutím zvolíte zdroj HDMI.
12	Video 	Stisknutím zvolíte zdroj kompozitního videa.

13	Režim videa	Tento projektor má přednastavené konfigurace optimalizované pro zobrazování dat (snímky prezentace) nebo videa (filmy, hry atd.). Stisknutím tlačítka Video Mode (Režim videa) můžete přepínat mezi Presentation mode (Režim prezentace), Bright mode (Jasný režim), Movie mode (Filmový režim), sRGB nebo Custom mode (Vlastní režim). Aktuální zobrazovací režim zobrazíte jedním stisknutím tlačítka Video Mode (Režim videa). Opětovným stisknutím tlačítka Video Mode (Režim videa) můžete přepínat mezi režimy.
14	Bez obrazu	Stisknutím skryjete/obnovíte obraz.
15	Enter 	Stisknutím tlačítka Enter potvrdíte výběr.
16	Vlevo 	Stisknutím můžete procházet položky nabídky OSD (On-Screen Display).
17	Nabídka 	Stisknutím aktivujete nabídku OSD.
18	Vypnutí zvuku 	Chcete-li vypnout nebo zapnout reproduktor projektoru, stiskněte tlačítko vypnutí zvuku.
19	Zvýšit hlasitost 	Stisknutím tohoto tlačítka hlasitost zvýšíte.
20	Zoom + 	Stisknutím zvětšíte obraz.
21	Snížit hlasitost 	Stisknutím tlačítka hlasitost snížíte.
22	Zoom - 	Stisknutím zmenšíte obraz.
23	Zmrazit 	Stisknutím pozastavíte promítaný obraz a potom dalším stisknutím „Zmrazit“ obraz uvolníte.
24	VGA 	Stisknutím zvolíte zdroj VGA.
25	Zdroj	Stisknutím můžete přepínat mezi zdroji VGA-A, VGA-B, Kompozitní signál, HDMI-A, HDMI-B, Bezdrátové zobrazení, Zobrazení USB, Prohlížeč USB, Intel® WiDi a Vnitřní paměť.
26	Automatické nastavení	Stisknutím tlačítka můžete synchronizovat projektor se vstupním zdrojem. Tlačítko Automatická úprava nefunguje, pokud je zobrazena nabídka OSD.

## Vložení baterií do dálkového ovladače



**POZNÁMKA:** Nebudete-li dálkový ovladač delší dobu používat, vyjměte baterie.

1 Stiskněte jazýček a zvedněte víčko přihrádky baterií.

1

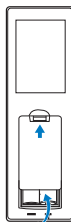

2 Identifikujte označení polarit (+/-) na bateriích.

2

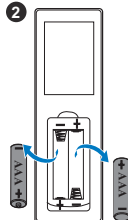

3 Vložte baterie tak, aby jejich polarita odpovídala označení polarity v přihrádce baterií.

3

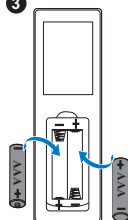

4 Zasuňte víčko přihrádky baterií zpět.

4

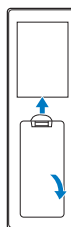





## Výměna hrotů interaktivního pera

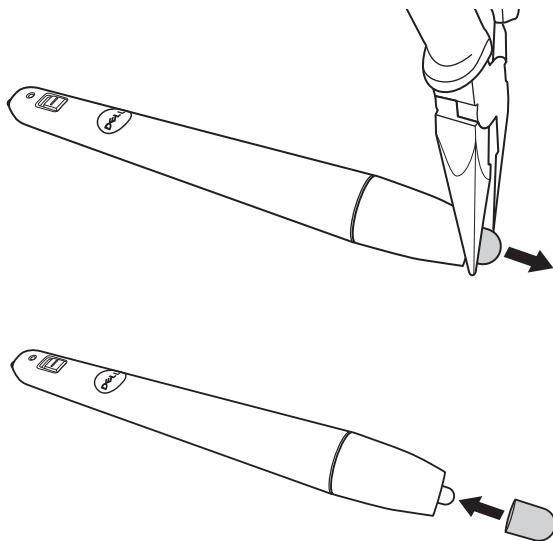

**POZNÁMKA:** Pokud se hrot pera poškodí nebo přestane fungovat, je třeba jej vyměnit.



## Výměna baterií interaktivního pera

 **POZNÁMKA:** Při nízkém stavu baterie začne po zapnutí pera červeně blikat indikátor LED. Je třeba vložit dvě nové baterie AAA.

1 Otevřete přihrádku baterií otočením hlavy pera.

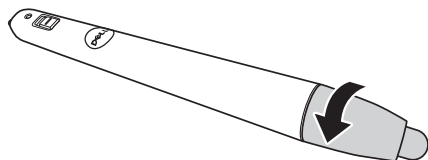

2 Identifikujte označení polarit (+/-) na bateriích.

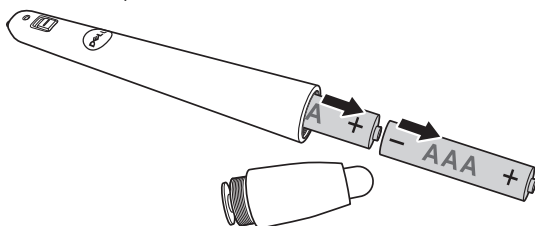

3 Vložte baterie podle značek polarit na hlavě pera.

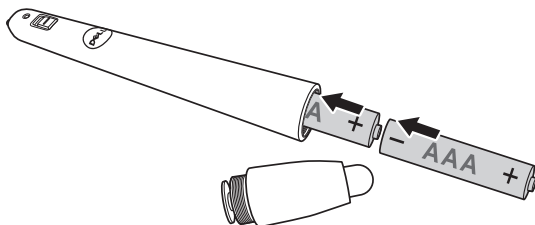

 **POZNÁMKA:** Nekombinujte různé typy baterií ani nepoužívejte nové a staré baterie dohromady.

4 Nasadte hlavu na pero a otáčejte, dokud nebude přihrádka baterií zcela uzavřena.

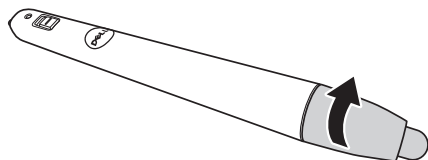





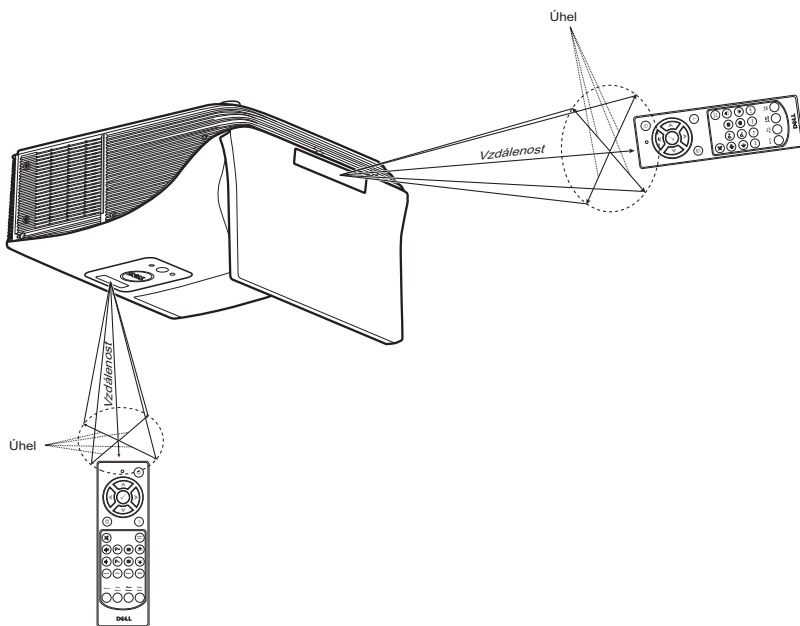



## Dosah dálkového ovladače

Provozní dosah	
Úhel	±40°
Vzdálenost	7 m/22,97 stop



**POZNÁMKA:** Skutečný dosah se může mírně lišit od schématu. V případě vybitých baterií rovněž nebude možné řádně ovládat projektor pomocí dálkového ovladače.

## Používání nabídky na obrazovce

- Projektor má mnohojazyčné nabídky na obrazovce (OSD), které lze zobrazit bez ohledu na to, zda je k dispozici vstupní zdroj.
- Stisknutím tlačítka Nabídka na dálkovém ovladači vstupte do hlavní nabídky.
- Chcete-li procházet karty v hlavní nabídce, stiskněte tlačítka  nebo  na dálkovém ovladači.
- Chcete-li vybrat některou podnabídku, stiskněte tlačítko  nebo  na dálkovém ovladači.
- Chcete-li vybrat některou volbu, stiskněte tlačítko  nebo  na dálkovém ovladači. Vybraná položka změní barvu na tmavě modrou.
- Pomocí tlačítek  nebo  na dálkovém ovladači upravte nastavení.
- Chcete-li přejít do hlavní nabídky, stiskněte tlačítko  na dálkovém ovladači.
- Chcete-li ukončit nabídku OSD, stiskněte tlačítko Nabídka přímo na dálkovém ovladači.

## INPUT SOURCE (VSTUPNÍ ZDROJ)

Nabídka Input Source (Vstupní zdroj) umožňuje vybrat vstupní zdroj projektoru.

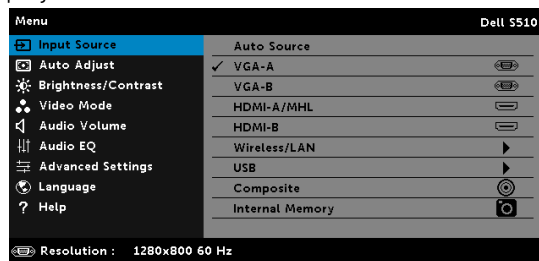

**VGA-A**—Při stisknutí tlačítka  bude rozpoznán signál VGA-A.

**VGA-B**—Při stisknutí tlačítka  bude rozpoznán signál VGA-B.

**HDMI-A/MHL**—Při stisknutí tlačítka  bude rozpoznán signál HDMI-A/MHL.

**HDMI-B**—Při stisknutí tlačítka  bude rozpoznán signál HDMI-B.

**WIRELESS/LAN (BEZDRÁT/MÍSTNÍ SÍŤ LAN)**—Stisknutím tlačítka  aktivujete nabídku Input Source WIRELESS/LAN (Bezdrátový/místní síť LAN vstupní zdroj).



**POZNÁMKA:** Funkci WIRELESS/LAN (Bezdrát/místní síť LAN) lze použít po zapnutí funkce „Wireless and LAN (Bezdrát a místní síť LAN)“.

**USB**—Stisknutím tlačítka  aktivujete nabídku Input Source USB (USB

vstupní zdroj).



**POZNÁMKA:** Funkci USB lze použít po zapnutí funkce „Wireless and LAN (Bezdrát a místní síť LAN)“.

**COMPOSITE (KOMPOZITNÍ)**—Při stisknutí tlačítka  bude rozpoznán signál kompozitního videa.

**INTERNAL MEMORY (VNITŘNÍ PAMĚŤ)**—Umožňuje přehrávat soubory s fotografiemi, videem, hudbou, soubory MS word, excel, powerpoint a PDF z vnitřní paměti projektoru.



**POZNÁMKA:**

**STORAGE MODE (REŽIM ÚLOŽIŠTĚ)**—Rovněž lze připojit kabel USB ke zdroji vnitřní paměti a kopírovat, odstraňovat, přesouvat a provádět další příkazy z počítače do vnitřní paměti projektoru.

Když propojíte projektor a počítač kabelem USB, zobrazí se zpráva USB Connected (USB připojeno) a umožní vám vybrat **DoUSB** nebo **Storage Mode (Režim úložiště)**.

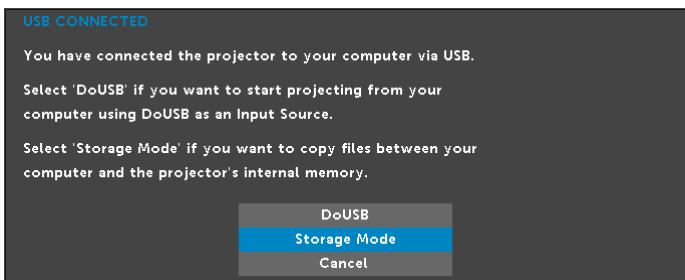

## INPUT SOURCE WIRELESS/LAN (BEZDRÁTOVÝ/MÍSTNÍ SÍŤ LAN VSTUPNÍ ZDROJ)

Nabídka Input Source Wireless/LAN (Bezdrátový/místní síť LAN vstupní zdroj) umožňuje aktivovat funkce Intel® WIDI/Miracast, Wireless/LAN Display (Bezdrátový/Zobrazení místní síť LAN).

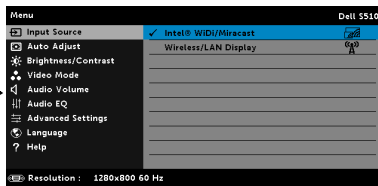

**INTEL® WIDI/MIRACAST**—Stisknutím  přejděte na obrazovku průvodce projektoru Intel® WiDi nebo Miracast.

## WIRELESS/LAN DISPLAY (BEZDRÁT/ZOBRAZENÍ MÍSTNÍ SÍŤ LAN)—

Stisknutím  přejděte na obrazovku bezdrátového nebo místní síť LAN průvodce projektoru. Viz „Obrazovka průvodce bezdrátovým/místní síť LAN připojením“ na straně 73.

## INPUT SOURCE USB (USB VSTUPNÍ ZDROJ)

Nabídka Input Source USB (USB vstupní zdroj) umožňuje aktivovat funkce USB display (Zobrazení USB) a USB Viewer (Prohlížeč USB).

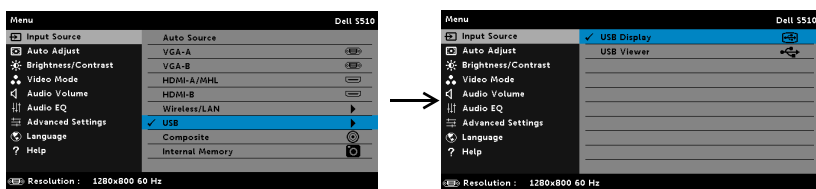

**USB DISPLAY (ZOBRAZENÍ USB)**—Umožňuje zobrazit obrazovku počítače/notebooku v projektoru prostřednictvím kabelu USB.



**POZNÁMKA:** Pokud se DoUSB nezobrazuje, viz „Odstraňování problémů s projektorom“ na straně 133“.

**USB VIEWER (PROHLÍŽEČ USB)**—Umožňuje přehrávat soubory s fotografiemi, videem, hudbou, soubory MS word, excel, powerpoint a PDF z disku USB flash.

## AUTO ADJUST (AUTOMATICKÁ ÚPRAVA)

Funkce Auto Adjust (Automatická úprava) automaticky upravuje nastavení projektoru Horizontal (Vodorovně), Vertical (Svisle), Frequency (Frekvence) a Tracking (Stabilizace) v režimu PC.

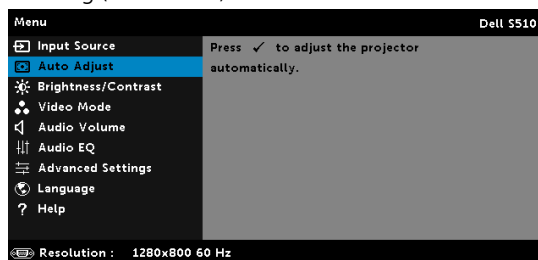

## BRIGHTNESS/CONTRAST (JAS/KONTRAST)

Nabídka Brightness (Jas)/Contrast (Kontrast) umožňuje upravovat nastavení jasu/kontrastu projektoru.



**BRIGHTNESS (JAS)**—Tlačítka  a  upravte jas obrazu.

**CONTRAST (KONTRAST)**—Tlačítka  a  upravte kontrast zobrazení.



**POZNÁMKA:** Nastavíte-li položky **Brightness (Jas)** a **Contrast (Kontrast)**, projektor se automaticky přepne na Custom mode (Vlastní režim).

## VIDEO MODE (REŽIM VIDEA)

Nabídka Video Mode (Režim videa) umožňuje optimalizovat zobrazený obraz: **Presentation (Prezentace)**, **Bright (Jasný)**, **Movie (Film)**, **sRGB** (poskytuje přesnější podání barev) a **Custom (Vlastní)** (vlastní nastavení).

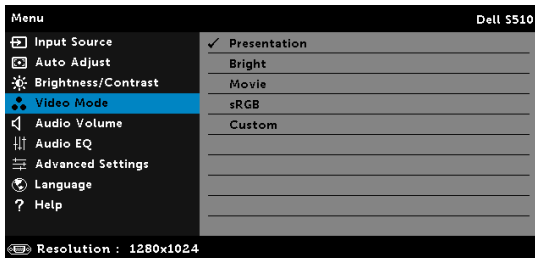

## AUDIO VOLUME (HLASITOST ZVUKU)

Nabídka Hlasitost zvuku upravovat nastavení hlasitosti **Zvuk**, **Mikrofon**, **Hlavní** projektoru.

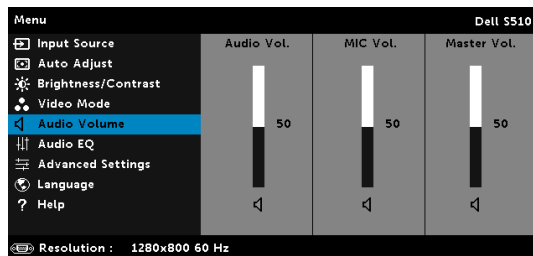

**HLASITOST ZVUKU**—Stisknutím tlačítka  hlasitost zvýšíte a stisknutím tlačítka  hlasitost snížíte.

**HLASITOST MIKROFONU**—Stisknutím tlačítka  zvýšíte hlasitost mikrofonu a stisknutím tlačítka  snížíte hlasitost mikrofonu.

**Hlavní hlasitost**—Stisknutím tlačítka  zvýšíte hlasitost zvuku a mikrofonu a stisknutím tlačítka  snížíte hlasitost zvuku s mikrofonu.

## ZVUKOVÝ EKV

Nabídka Zvukový EKV umožňuje upravovat zvuk pro zesílení nebo zeslabení úrovní různých frekvencí v signálu.





## ADVANCED SETTINGS (UPŘESNIT NASTAVENÍ)

Nabídka Advanced Settings (Upřesnit nastavení) umožňuje měnit nastavení **Image (Obraz)**, **Display (Zobrazení)**, **Projector (Projektor)**, **LAN (místní síť LAN)**, **Wireless (Bezdrát)**, **Menu (Nabídka)**, **Power (Napájení)** a **Information (Informace)**.

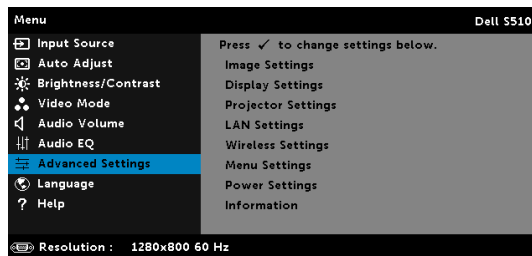

**IMAGE SETTINGS (NASTAVENÍ OBRAZU) (V REŽIMU PC)**—Výběrem a stisknutím  aktivujete nastavení obrazu. Nabídka nastavení obrazu obsahuje následující volby:

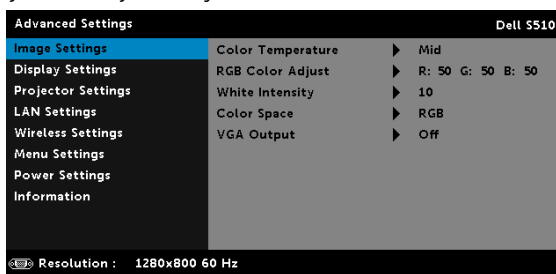

**COLOR TEMPERATURE (TEPLOTA BAREV)**—Umožňuje upravit teplotu barev. Čím je teplota barev vyšší, tím obraz vypadá chladnější; čím je teplota barev nižší, tím obraz vypadá teplejší. Po nastavení hodnot v nabídce **Color Adjust (Úpravy barev)** je aktivován režim Custom (Uživatelský). Hodnoty jsou uloženy v režimu Custom (Uživatelský).

**RGB COLOR ADJUST (ÚPRAVY BAREV RGB)**—Umožňuje ručně upravovat červenou, zelenou a modrou barvu.

**WHITE INTENSITY (INTENZITA BÍLÉ)**—Stiskněte  a pomocí  a  zobrazíte intenzitu bílé.

**COLOR SPACE (BAREVNÝ PROSTOR)**—Umožňuje vybrat barevný prostor. K dispozici jsou tyto možnosti: RGB, YCbCr a YPbPr.

**VGA OUTPUT (VÝSTUP VGA)**—Vyberte On (Zapnuto) nebo Off (Vypnuto) pro funkci výstupu VGA v pohotovostním režimu projektoru. Výchozí je Off (Vypnuto).



**POZNÁMKA:** Nastavíte-li položky **Color Temperature (Teplota barev)**, **RGB Color Adjust (Úpravy barev RGB)** a **White Intensity (Intenzita bílé)**, projektor se automaticky přepne na **Custom mode (Vlastní režim)**.



## IMAGE SETTINGS (NASTAVENÍ OBRAZU) (V VIDEO MODE (REŽIM VIDEO))—

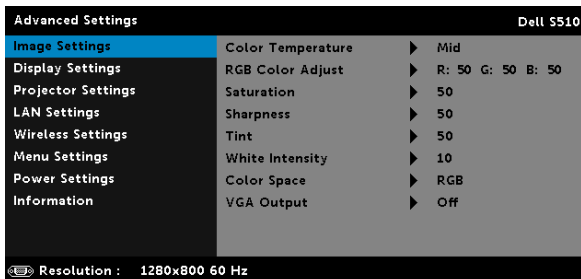

Výběrem a stisknutím  aktivujte nastavení obrazu. Nabídka nastavení obrazu obsahuje následující volby:





**COLOR TEMPERATURE (TEPLOTA BAREV)**—Umožňuje upravit teplotu barev. Čím je teplota barev vyšší, tím obraz vypadá chladnější; čím je teplota barev nižší, tím obraz vypadá teplejší. Po nastavení hodnot v nabídce **Color Adjust (Úpravy barev)** je aktivován režim Custom (Uživatelský). Hodnoty jsou uloženy v režimu Custom (Uživatelský).

**RGB COLOR ADJUST (ÚPRAVY BAREV RGB)**—Umožňuje ručně upravovat červenou, zelenou a modrou barvu.

**SATURATION (SYTOST)**—Umožňuje upravit zdroj obrazu videa od černobílého až po sytě barevný. Stisknutím tlačítka  zvýšíte nasycení barev v obraze a stisknutím tlačítka  snížíte nasycení barev v obraze.

**SHARPNESS (OSTROST)**—Stisknutím tlačítka  zvýšíte ostrost a stisknutím tlačítka  ostrost snížíte.

**TINT (ODSTÍN)**—Stisknutím tlačítka  zvýšíte množství zelené barvy v obraze a stisknutím tlačítka  snížíte množství zelené barvy v obraze.

**WHITE INTENSITY (INTENZITA BÍLÉ)**—Stiskněte  a pomocí  a  zobrazíte intenzitu bílé.

**COLOR SPACE (BAREVNÝ PROSTOR)**—Umožňuje vybrat barevný prostor. K dispozici jsou tyto možnosti: RGB, YCbCr a YPbPr.

**VGA OUTPUT (VÝSTUP VGA)**—Vyberte On (Zapnuto) nebo Off (Vypnuto) pro funkci výstupu VGA v pohotovostním režimu projektoru. Výchozí je Off (Vypnuto).



### POZNÁMKA:

- 1 Nastavíte-li položky **Color Temperature (Teplota barev)**, **RGB Color Adjust (Úpravy barev RGB)**, **Saturation (Sytost)**, **Sharpness (Ostrost)**, **Tint (Odstín)** a **White Intensity (Intenzita bílé)**, projektor se automaticky přepne na Custom mode (Vlastní režim).

- 2 Položky **Saturation (Sytost)**, **Sharpness (Ostrost)** a **Tint (Odstín)** jsou k dispozici pouze pro zdroj kompozitního vstupu.

**IMAGE SETTINGS (NASTAVENÍ OBRAZU) (ŽÁDNÝ VSTUPNÍ ZDROJ)**—Výběrem a stisknutím  aktivujete nastavení obrazu. Nabídka nastavení obrazu obsahuje následující volby:

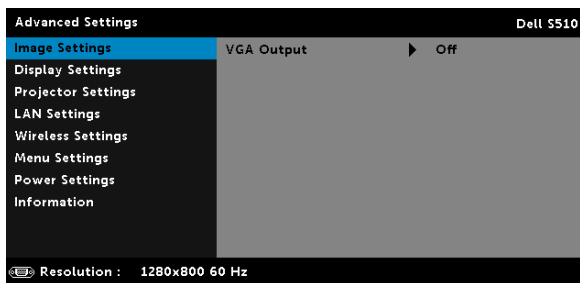

**VGA OUTPUT (VÝSTUP VGA)**—Vyberte On (Zapnuto) nebo Off (Vypnuto) pro funkci výstupu VGA v pohotovostním režimu projektoru. Výchozí je Off (Vypnuto).

**DISPLAY SETTINGS (NASTAVENÍ ZOBRAZENÍ) (V REŽIMU PC)**—Výběrem a stisknutím  aktivujete nastavení zobrazení. Nabídka nastavení zobrazení obsahuje následující volby:

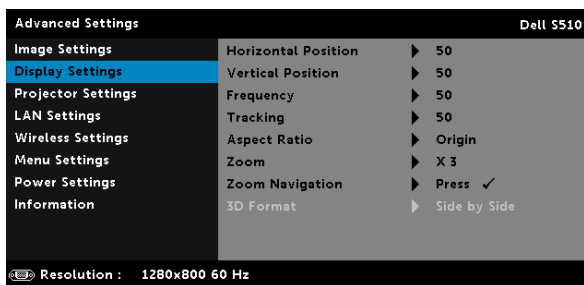

**HORIZONTAL POSITION (HORIZONTÁLNÍ POZICE)**—Stisknutím tlačítka  posuňte obraz vpravo a stisknutím tlačítka  posuňte obraz vlevo.

**VERTICAL POSITION (VERTIKÁLNÍ POZICE)**—Stisknutím tlačítka  posuňte obraz nahoru a stisknutím tlačítka  posuňte obraz dolů.

**FREQUENCY (FREKVENCE)**—Umožňuje změnit frekvenci zobrazovaných dat frekvenci grafické karty počítače. Pokud vidíte blikající vertikální vlnu, použijte nastavení Frequency (Frekvence) k minimalizování pruhů. Jedná se pouze o přibližné nastavení.



**TRACKING (STABILIZACE)**—Synchronizuje časování obrazu s časováním grafické karty. Pokud máte dojem, že je obraz nestabilní nebo kmitá, použijte k nápravě funkci Tracking (Stabilizace). Jedná se o jemné doladění.

**ASPECT RATIO (POMĚR STRAN)**—Výběrem formátu umožňuje zvolit vzhled obrazu. K dispozici jsou následující možnosti: Origin (Původ), 16:10, a 4:3.

- Origin (Původ) — výběr Origin (Původ) udržuje poměr stran promítaného obrazu podle formátu vstupního signálu.
- 16:10 - zdroj bude upraven tak, aby odpovídal šířce obrazu a bude promítán jako obraz 16:10.
- 4:3 — zdroj bude upraven tak, aby odpovídal obrazu a bude promítán jako obraz 4:3.

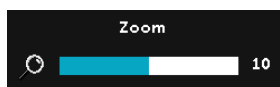
**ZOOM**—Stisknutím  a  zvětšíte a zobrazíte obraz.



Upravte zvětšení obrazu stisknutím  nebo  a stisknutím  zobrazte pouze na dálkovém ovladači.

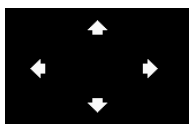

### **ZOOM NAVIGATION (NAVIGACE ZOOMU)**—

Stisknutím  aktivujte nabídku **Zoom Navigation (Navigace zoomu)**.

Pomocí     procházejte promítací plochu.

**3D FORMAT (3D FORMÁT)**—Umožňuje vybrat 3D formát. K dispozici jsou následující možnosti: Side By Side (Vedle sebe), Side By Side Full (Vedle sebe plný), Top/Bottom (Shora dolů) a Top/Bottom Full (Shora dolů plný).

**3D SYNC INVERT (INVERZE 3D SYNC.)**—Jestliže při používání 3D brýlí DLP vidíte diskrétní nebo překrývající obraz, pravděpodobně bude třeba použít příkaz „Invert (Invertovat)“, aby bylo dosaženo optimální shody sekvence levého a pravého obrazu a správného zobrazení. (Pro 3D brýle DLP)



### **POZNÁMKA:**

- 1 Chcete-li vytvořit efekt 3D, bude zapotřebí několik dalších komponent, včetně:
  - a 3D „aktivní“ brýle s DLP Link™.
  - b 3D obsah. Viz „Poznámka 2“.
  - c 3D přehrávač.
- 2 Podpora HDMI 1.4a 3D a obnovovací frekvence jsou následující:
  - a Balení rámců 1280 x 720p při 50 Hz
  - b Balení rámců 1280 x 720p při 59,94/60 Hz
  - c Balení rámců 1920 x 1080p při 23,98/24 Hz
  - d Vedle sebe 1920 x 1080i při 50 Hz
  - e Vedle sebe 1920 x 1080i při 59,94/60 Hz
  - f Nahoře a dole 1280 x 720p při 50 Hz

- g Nahoře a dole 1280 x 720p při 59,94/60 Hz
- h Nahoře a dole 1920 x 1080p při 23,98/24

**DISPLAY SETTINGS (NASTAVENÍ ZOBRAZENÍ) (V VIDEO MODE (REŽIM VIDEO))**—Výběrem a stisknutím  aktivujete nastavení zobrazení. Nabídka nastavení zobrazení obsahuje následující volby:



**ASPECT RATIO (POMĚR STRAN)**—Výběrem formátu umožňuje zvolit vzhled obrazu. K dispozici jsou následující možnosti: Origin (Původ), 16:10, a 4:3.

- Origin (Původ) – výběr Origin (Původ) udržuje poměr stran promítaného obrazu podle formátu vstupního signálu.
- 16:10 - zdroj bude upraven tak, aby odpovídal šířce obrazu a bude promítán jako obraz 16:10.
- 4:3 – zdroj bude upraven tak, aby odpovídal obrazu a bude promítán jako obraz 4:3.

**ZOOM**—Stisknutím  a  zvětšíte a zobrazíte obraz.

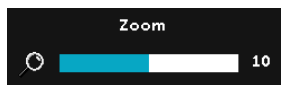

Upravte zvětšení obrazu stisknutím  nebo  a stisknutím  zobrazíte pouze na dálkovém ovladači.

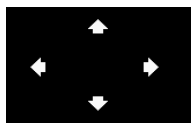

**ZOOM NAVIGATION (NAVIGACE ZOOMU)**—

Stisknutím  aktivujete nabídku Zoom Navigation (Navigace zoomu).

Pomocí     procházejte promítací plochu.

**3D FORMAT (3D FORMÁT)**—Umožňuje vybrat 3D formát. K dispozici jsou následující možnosti: Side By Side (Vedle sebe), Side By Side Full (Vedle sebe plný), Top/Bottom (Shora dolů) a Top/Bottom Full (Shora dolů plný).

**3D SYNC INVERT (INVERZE 3D SYNC.)**—Jestliže při používání 3D brýlí DLP vidíte diskrétní nebo překrývající obraz, pravděpodobně bude třeba použít příkaz „Invert (Invertovat)“, aby bylo dosaženo optimální shody sekvence levého a pravého obrazu a správného zobrazení. (Pro 3D brýle DLP)

## POZNÁMKA:

- 1 Chcete-li vytvořit efekt 3D, bude zapotřebí několik dalších komponent, včetně:
  - a 3D „aktivní“ brýle s DLP Link™.
  - b 3D obsah. Viz „Poznámka 2“.
  - c 3D přehrávač.
- 2 Podpora HDMI 1.4a 3D a obnovovací frekvence jsou následující:
  - a Balení rámců 1280 x 720p při 50 Hz
  - b Balení rámců 1280 x 720p při 59,94/60 Hz
  - c Balení rámců 1920 x 1080p při 23,98/24 Hz
  - d Vedle sebe 1920 x 1080i při 50 Hz
  - e Vedle sebe 1920 x 1080i při 59,94/60 Hz
  - f Nahoře a dole 1280 x 720p při 50 Hz
  - g Nahoře a dole 1280 x 720p při 59,94/60 Hz
  - h Nahoře a dole 1920 x 1080p při 23,98/24

**PROJECTOR SETTINGS (NASTAVENÍ PROJEKTORU)**—Výběrem a stisknutím  aktivujete nastavení projektoru. Nabídka nastavení projektoru obsahuje následující volby:

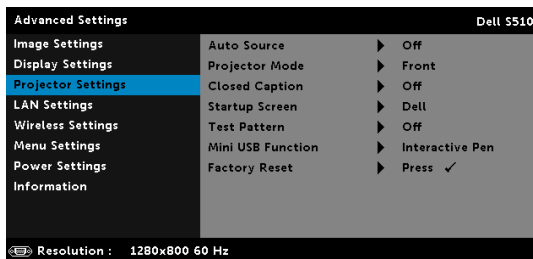

### **AUTO SOURCE (AUTOMATICKÉ VYHLEDÁVÁNÍ ZDROJOVÉHO SIGNÁLU)**—

Vyberete-li položku Off (Vypnuto) (výchozí), bude zvolen poslední vybraný vstupní signál. Stisknete-li tlačítko Source (Zdroj), když je režim Auto Source (Automatické vyhledávání zdrojového signálu) nastaven na Off (Vypnuto), můžete ručně vybrat vstupní signál. Volbou On (Zapnuto) zapnete autodetekci dostupných vstupních signálů. Stisknete-li tlačítko Source, když je projektor zapnutý, automaticky vyhledá další dostupný vstupní signál.

**PROJECTOR MODE (REŽIM PROJEKTORU)**—Umožňuje vybrat režim projektoru v závislosti na jeho umístění.

- Rear Projection-Wall Mount (Zezadu – montáž na stěnu) – zobrazení je směrově obráceno podle osy x i y. Můžete promítat ze zadu na průsvitné plátno z projektoru zavěšeného na stěně (pro běžné promítání).

- Front Projection-Wall Mount (Zepředu - montáž na stěnu) – zobrazení je směrově obráceno podle osy y pro případ, kdy je zařízení zavěšeno na stěně.

**CLOSED CAPTION (SKRYTÉ TITULKY)**—Výběrem **On (Zapnuto)** aktivujete skryté titulky a aktivujete nabídku skrytých titulků. Vyberte odpovídající možnosti skrytých titulků: CC1, CC2, CC3 a CC4.

 **POZNÁMKA:**

- 1 Možnost skrytých titulků je k dispozici pouze pro NTSC.
- 2 Skryté titulky lze aktivovat pouze pro vstup kompozitního videa.

**STARTUP SCREEN (OBRAZOVKA PŘI SPUŠTĚNÍ)**—Ve výchozí konfiguraci bude logo Dell použito jako tapeta. Můžete rovněž vybrat volbu Capture Screen (Snímek obrazovky) pro zachycení snímku obrazovky. Na obrazovce se zobrazí následující zpráva.

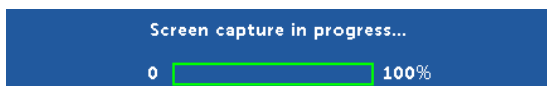

 **POZNÁMKA:** Chcete-li digitalizovat celý obraz, musí mít vstupní signál připojený k projektoru rozlišení 1280 x 800.

**TEST PATTERN (TESTOVACÍ VZOR)**—Testovací vzor slouží k testování zaostření a rozlišení.

Nastavení **Test Pattern (Testovací vzor)** můžete deaktivovat výběrem **Off (Vypnuto)**, **1** nebo **2**.

Test Pattern 1 (Testovací vzor 2):

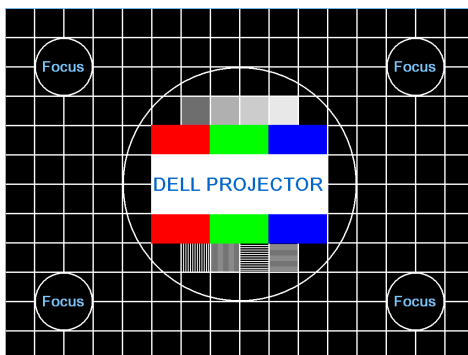

Test Pattern 2 (Testovací vzor 2):

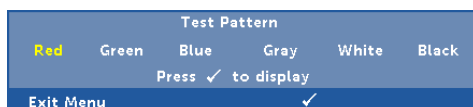

**MINI USB FUNCTION (FUNKCE MINI USB)**—Umožňuje vybrat mezi **Interactive Pen (Interaktivní pero)** nebo **Remote Pg Ctrl (Dálkové ovládání stránek)**.

**FACTORY RESET (OBNOVA VÝCHOZÍHO NASTAVENÍ)**—Výběrem volby Confirm (Potvrdit) a stisknutím  obnovíte výchozí tovární hodnoty všech nastavení. Zobrazí se následující výstražná zpráva:

**Resetting to factory default**

Obnovené položky zahrnují jednak nastavení počítačových zdrojů, jednak nastavení zdrojů obrazu.

**LAN SETTINGS (NASTAVENÍ MÍSTNÍ SÍTĚ LAN)**—Výběrem a stisknutím  aktivujete nastavení místní sítě LAN. Nabídka nastavení LAN (Místní síť) obsahuje následující volby:

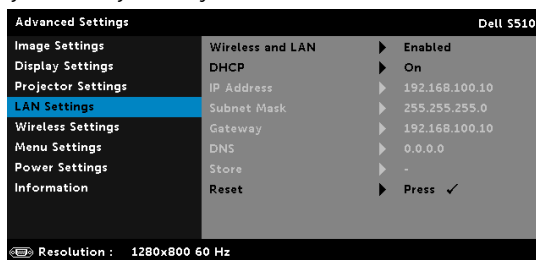

**WIRELESS AND LAN (BEZDRÁT A MÍSTNÍ SÍŤ LAN)**—Výběrem **Enabled (Aktivováno)** aktivujete funkci bezdrátového připojení a místní síť LAN. Výběrem **Disable (Deaktivovat)** deaktivujete funkci bezdrátového připojení a místní síť LAN.

**DHCP**—Jestliže v síti, ke které je projektor připojen, existuje server DHCP, když vyberete DHCP On (DHCP zapnuto), bude adresa IP přidělována automaticky. Jestliže je DHCP nastaveno na Off (Vypnuto), ručně nastavte položky IP Address (Adresa IP), Subnet Mask (Maska podsítě) a Gateway (Brána). Pomocí  a  vyberte číslo IP address (Adresa IP), Subnet Mask (Maska podsítě) a Gateway (Brána). Zadaním Enter potvrdíte jednotlivá čísla a potom nastavte další položku pomocí  a .

**IP ADDRESS (ADRESA IP)**—Automaticky nebo ručně přidělená adresa IP projektoru připojenému k síti.

**SUBNET MASK (MASKA PODSÍTĚ)**—Nakonfigurujte masku podsítě síťového připojení.









**GATEWAY (BRÁNA)**—Konfigurujete-li toto nastavení ručně, zjistěte si adresu brány u vašeho správce sítě/systemu.

**DNS**—Konfigurujete-li toto nastavení ručně, zjistěte si adresu serveru DNS u vašeho správce sítě/systemu.

**STORE (ULOŽIT)**—Stisknutím  uložíte změny provedené v nastavení konfigurace sítě.



## POZNÁMKA:

- 1 Pomocí tlačítek  a  vyberte IP Address (Adresa IP), Subnet Mask (Maska podsítě), Gateway (Brána), DNS a Store (Uložit).
- 2 Stisknutím tlačítka  zadejte IP Address (Adresa IP), Subnet Mask (Maska podsítě), Gateway (Brána) nebo DNS pro nastavení hodnoty. (Vybraná možnost je zvýrazněna modře)
  - a Pomocí tlačítek  a  vyberte možnost.
  - b Pomocí tlačítek  a  nastavte hodnotu.
  - c Po dokončení nastavení ukončete operaci stisknutím tlačítka .
- 3 Po nakonfigurování **IP Address (Adresa IP)**, **Subnet Mask (Maska podsítě)**, **Gateway (Brána)** a **DNS** vyberte **Store (Uložit)** a stisknutím tlačítka  uložte nastavení.
- 4 Vyberete-li **Store (Uložit)** bez stisknutí tlačítka **Enter**, systém uchová původní nastavení.

**RESET (RESETOVAT)**—Stisknutím tlačítka  resetujte síťovou konfiguraci.

**WIRELESS SETTINGS (NASTAVENÍ BEZDRÁTU)**—Výběrem a stisknutím  aktivujte bezdrátová nastavení. Nabídka bezdrátových nastavení obsahuje následující volby:

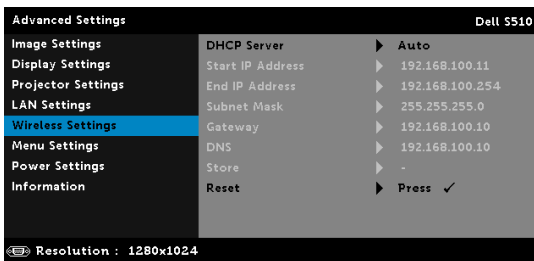

**DHCP SERVER (SERVER DHCP)**—Umožňuje aktivovat server DHCP bezdrátové sítě.

**START IP ADDRESS (POČÁTEČNÍ ADRESA IP)**—Automaticky nebo ručně přiděluje počáteční adresu IP serveru DHCP projektoru připojenému k bezdrátové síti.

**END IP ADDRESS (KONCOVÁ ADRESA IP)**—Automaticky nebo ručně přiděluje koncovou adresu IP serveru DHCP projektoru připojenému k bezdrátové síti.









**SUBNET MASK (MASKA PODSÍTĚ)**—Nakonfigurujte masku podsítě bezdrátového připojení.

**GATEWAY (BRÁNA)**—Konfigurujete-li toto nastavení ručně, zjistíte si adresu brány u vašeho správce sítě/systému.

**DNS**—Konfigurujete-li toto nastavení ručně, zjistěte si adresu serveru DNS u vašeho správce sítě/systemu.

**STORE (ULOŽIT)**—Stisknutím  uložíte změny provedené v nastavení konfigurace bezdrátové sítě.

### **POZNÁMKA:**

- 1 Pomocí tlačítek  a  vyberte IP Address (Adresa IP), Subnet Mask (Maska podsítě), Gateway (Brána), DNS a Store (Uložit).
- 2 Stisknutím tlačítka  zadejte IP Address (Adresa IP), Subnet Mask (Maska podsítě), Gateway (Brána) nebo DNS pro nastavení hodnoty. (Vybraná možnost je zvýrazněna modře)
  - a Pomocí tlačítek  a  vyberte možnost.
  - b Pomocí tlačítek  a  nastavte hodnotu.
  - c Po dokončení nastavení ukončete operaci stisknutím tlačítka .
- 3 Po nakonfigurování **IP Address (Adresa IP), Subnet Mask (Maska podsítě), Gateway (Brána) a DNS** vyberte **Store (Uložit)** a stisknutím tlačítka  uložte nastavení.
- 4 Vyberete-li **Store (Uložit)** bez stisknutí tlačítka **Enter**, systém uchová původní nastavení.

**RESET (RESETOVAT)**—Stisknutím tlačítka  resetujte konfiguraci bezdrátového připojení.

**MENU SETTINGS (NASTAVENÍ NABÍDKY)**—Výběrem a stisknutím  aktivujete nastavení nabídky. Nastavení nabídky obsahuje následující možnosti:

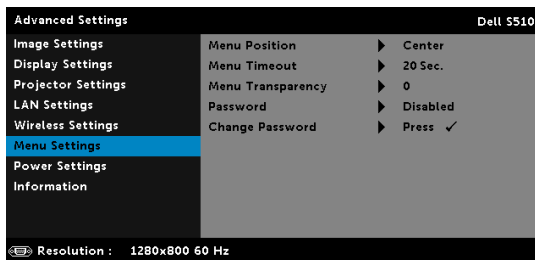

**MENU POSITION (UMÍSTĚNÍ NABÍDKY)**—Umožňuje měnit polohu nabídky OSD na promítací ploše.

**MENU TIMEOUT (INTERVAL NABÍDKY)**—Umožňuje nastavit interval ukončení nabídky OSD. Ve výchozím nastavení nabídka OSD zmizí po 20 sekundách nečinnosti.

**MENU TRANSPARENCY (PRŮHLEDNOST NABÍDKY)**—Umožňuje změnit úroveň průhlednosti pozadí OSD.

**PASSWORD (HESLO)**—Je-li ochrana heslem aktivována, po připojení napájecího kabelu do elektrické zásuvky a zapnutí projektoru se zobrazí obrazovka Password Protect (Ochrana heslem) s výzvou k zadání hesla. Standardně je tato funkce deaktivována. Tuto funkci můžete aktivovat výběrem **Enabled (Aktivováno)**. Pokud bylo již dříve nastaveno heslo, nejdříve zadejte heslo a vyberte funkci. Tato funkce ochrany heslem bude aktivována při příštím zapnutí projektoru. Jestliže tuto funkci aktivujete, po zapnutí projektoru budete vyzváni k zadání hesla:

1 První výzva k zadání hesla:

- a Přejděte na **Menu Settings (Nastavení nabídky)**, stiskněte  a potom vyberte **Password (Heslo)** pro aktivaci nastavení hesla.

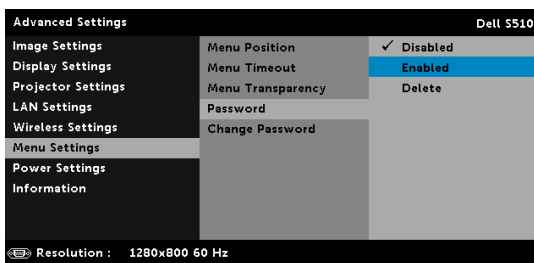

- b Po aktivaci funkce hesla se zobrazí místní okno pro provádění změn. Zadejte 4 místné číslo z obrazovky a stiskněte .

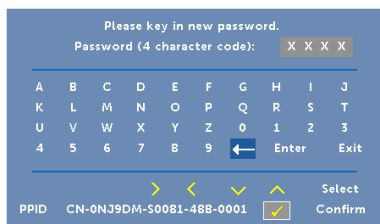

- c Opětovným zadáním hesla heslo potvrďte.  
d Pokud bylo heslo úspěšně ověřeno, získáte přístup ke všem funkcím a nástrojům projektoru.

2 Zadáte-li nesprávné heslo, máte dva další pokusy. Po třech neúspěšných pokusech se projektor automaticky vypne.





**POZNÁMKA:** Pokud heslo zapomenete, obraťte se na společnost DELL nebo na kvalifikovaného servisního pracovníka.

3 Chcete-li deaktivovat funkci hesla, výběrem **Disable (Deaktivovat)** zavřete funkci.

4 Chcete-li odstranit heslo, vyberte **Delete (Odstranit)**.

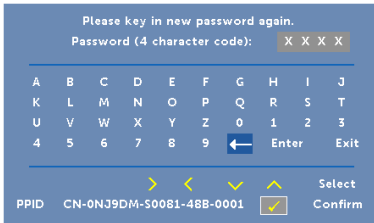
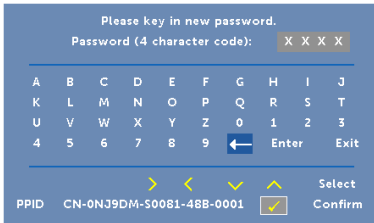
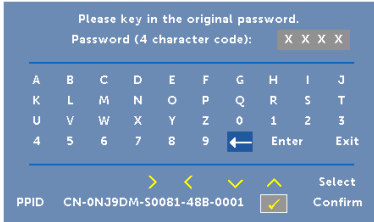
**CHANGE PASSWORD (ZMĚNA HESLA)**—Zadejte původní heslo. Potom zadejte nové heslo a znovu je potvrďte.



**POWER SETTINGS (NASTAVENÍ SPOTŘEBY)**—Výběrem a stisknutím  aktivujete nastavení spotřeby. Nabídka nastavení napájení obsahuje následující volby:

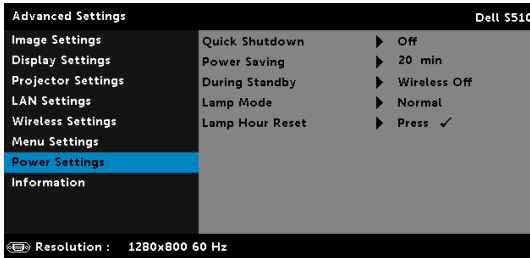

**QUICK SHUTDOWN (RYCHLÉ VYPNUTÍ)**—Výběrem možnosti On (Zapnuto) vypnete projektor jediným stisknutím vypínače. Tato funkce umožňuje rychle vypnout projektor zvýšením rychlosti ventilátoru. Během rychlého vypínání může docházet k mírně zvýšenému hluku.



**POZNÁMKA:** Před dalším zapnutím projektoru počkejte 60 sekund, aby se stabilizovala vnitřní teplota. Jestliže se pokusíte projektor ihned zapnout, bude spouštění trvat déle. Ventilátor projektoru poběží přibližně 30 sekund na plné otáčky, aby se stabilizovala vnitřní teplota.

**POWER SAVING (ÚSPORNÝ REŽIM)**—Ve výchozí konfiguraci je projektor nastaven tak, aby po 20 minutách nečinnosti přešel do úsporného režimu. 60 sekund před přepnutím do úsporného režimu se zobrazí varování a odpočítávání. Chcete-li ukončit úsporný režim, během odpočítávání stiskněte libovolné tlačítko.

Rovněž můžete nastavit odlišnou dobu přechodu do úsporného režimu. Doba přechodu do úsporného režimu je interval, po který má projektor čekat na signál.

Pokud v tomto intervalu není rozpoznán vstupní signál, projektor se automaticky zapne. Projektor můžete zapnout stisknutím vypínače.

**DURING STANDBY (BĚHEM POHOTOVOSTI)**—Výběrem Wireless On (Zapnout bezdrát) nebo nastavte zapnutí/vypnutí modulu pro bezdrátové připojení/místní síť LAN, když se projektor nachází v pohotovostním režimu (výchozí nastavení je Wireless Off (Bezdrát vyp.)).

**LAMP MODE (REŽIM LAMPY)**—Umožňuje vybrat mezi režimem Normal (Normální), ECO (Úsporný režim), Dynamic (Dynamický) nebo Extreme Dimming (Extrémní ztlumení).

Normální režim funguje na plný výkon. Úsporný režim funguje na nižší výkon, což může prodloužit životnost lampy, zajistit tišší chod projektoru a tlumenější světelný výkon na promítací ploše.

**DYNAMIC (DYNAMICKÝ)**—Výběrem a stisknutím  aktivujete dynamickou funkci.

**EXTREME DIMMING (EXTRÉMNI ZTLUMENÍ)**—Výběrem a stisknutím  aktivujete funkci extrémního ztlumení.

**LAMP HOUR RESET (RESETOVÁNÍ HODIN LAMPY)**—Stiskněte  a výběrem možnosti Confirm (Potvrdit) vynulujete provozní hodiny lampy.

**INFORMATION (INFORMACE)**—V nabídce Information (Informace) se zobrazují aktuální nastavení projektoru S510.

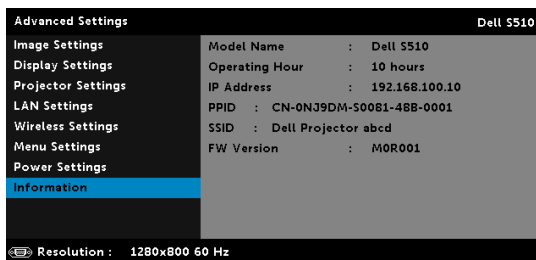

## LANGUAGE (JAZYK)

Umožňuje nastavit jazyk nabídky OSD. Stisknutím  aktivujete nabídku Language (Jazyk).



## HELP (NÁPOVĚDA)

Pokud se při používání projektoru setkáte s problémy, můžete problémy odstranit prostřednictvím nabídky nápovědy.

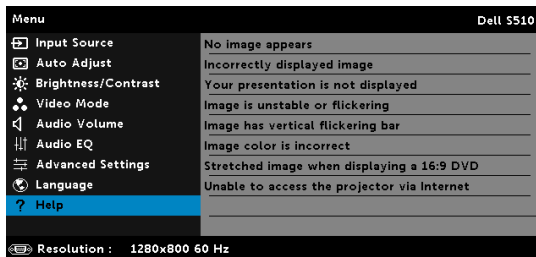

## Multimédia - úvod

Podporované formáty multimédií:

### Formát fotografie

Typ obrázku (název přípony)	Dílčí typ	Typ kódování	Max. pixelů
GIF			8000 x 8000
PNG			8000 x 8000
BMP			8000 x 8000
JPEG/JPG	Základní	YUV420	8000 x 8000
		YUV422	
		YUV440	
		YUV444	
	Progresivní	YUV420	8000 x 8000
		YUV422	
		YUV440	
		YUV444	

### Formát videa

Formát souboru	Max. rozlišení	Max. přenosová rychlost (b/s)	Max. zobrazení	Formát zvuku
Motion JPEG	1920 x 1080, 30 sn./s	20 Mb/s	1080p, 60 Hz	LPCM
AVI	1920 x 1080, 30 sn./s	20 Mb/s	1080p, 60 Hz	MPEG-1 Layer 3
MPEG-4	1920 x 1080, 30 sn./s	20 Mb/s	1080p, 60 Hz	
MOV	1920 x 1080, 30 sn./s	20 Mb/s	1080p, 60 Hz	
ASF	1920 x 1080, 30 sn./s	20 Mb/s	1080p, 60 Hz	
MKV	1920 x 1080, 30 sn./s	20 Mb/s	1080p, 60 Hz	
WMV	1920 x 1080, 30 sn./s	20 Mb/s	1080p, 60 Hz	WMA

## Formát hudby

Typ hudby (název přípony)	Max. vzorkovací frekvence (KHz)	Max. přenosová rychlost (kb/s)
LPCM	48 KHz	320 kb/s
MPEG-1 Layer 3	48 KHz	320 kb/s
WMA	48 KHz	320 kb/s
WAV	48 KHz	320 kb/s
OGG	48 KHz	320 kb/s



## Pokyny pro konfiguraci typu souboru pro multimédia s USB

 **POZNÁMKA:** Chcete-li používat multimediální funkci USB, musí být k projektoru připojen disk USB.

Chcete-li v projektoru přehrávat soubory s fotografiemi, videem nebo hudbou, postupujte podle následujících kroků:

- 1 Připojte napájecí kabel a stisknutím vypínače zapněte projektor.

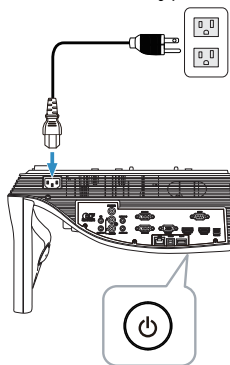

- 2 Připojte **disk USB flash** k projektoru.

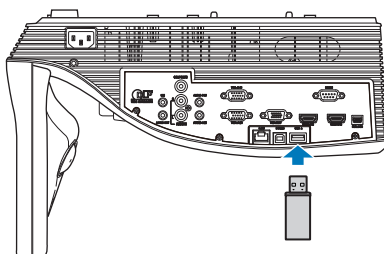

- 3 Stiskněte tlačítko **Nabídka** na dálkovém ovladači.

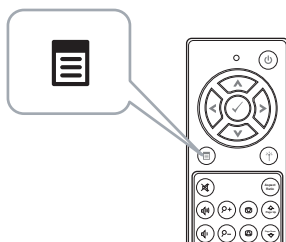

- 4 Přejděte do nabídky **Input Source (Vstupní zdroj)**, vyberte **USB** a potom vyberte **USB Viewer (Prohlížeč USB)** v podnabídce.

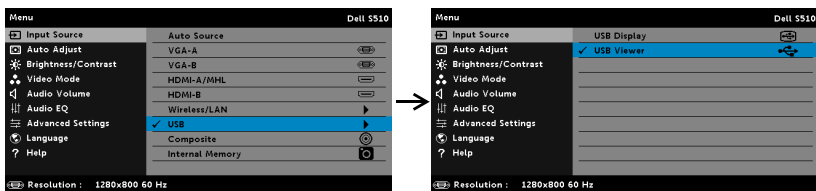

Zobrazí se **USB Screen (Obrazovka USB)** níže:

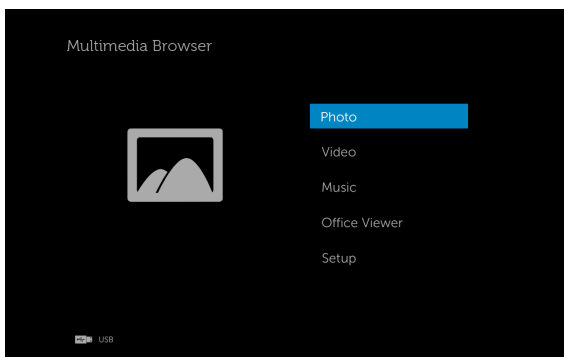

- 5 Vyberte soubory multimédií: **Photo (Foto)**, **Video**, **Music (Hudba)** nebo **Office Viewer (Prohlížeč Office)** a potom stisknutím tlačítka  spusťte přehrávání. Nebo vyberte volbu **Setup (Nastavení)** a změňte nastavení multimédií. Viz „Nastavení multimédií“ na straně 62.

## Pokyny pro konfiguraci typu souboru pro multimédia s vnitřní pamětí

Chcete-li v projektoru přehrávat soubory s fotografiemi, videem nebo hudbou, postupujte podle následujících kroků:

- 1 Připojte napájecí kabel a stisknutím vypínače zapněte projektor.

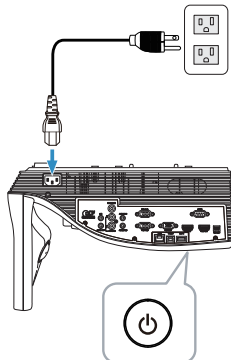

- 2 Stiskněte tlačítko **Nabídka** na dálkovém ovladači.

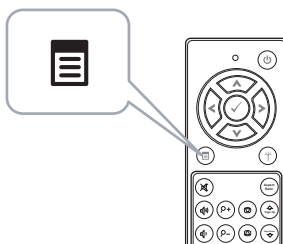

- 3 Přejděte do nabídky **Input Source (Vstupní zdroj)** a vyberte zdroj **Internal Memory (Vnitřní paměť)**.

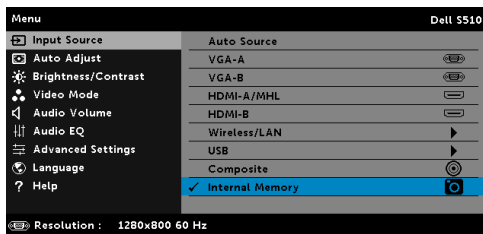

Zobrazí se **Internal Memory Screen (Obrazovka vnitřní paměti)** níže:

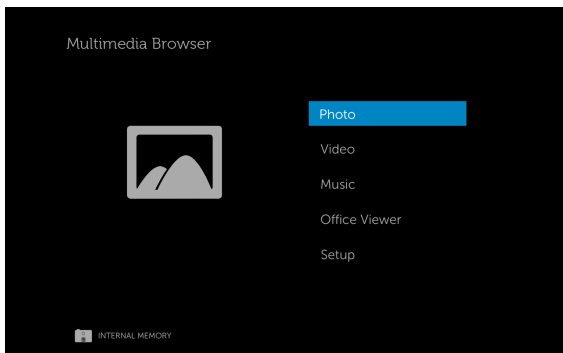

- 4 Vyberte soubory multimédií: **Photo (Foto)**, **Video**, **Music (Hudba)** nebo **Office Viewer (Prohlížeč Office)** a potom stisknutím tlačítka  spusťte přehrávání. Nebo vyberte volbu **Setup (Nastavení)** a změňte nastavení multimédií. Viz „Nastavení multimédií“ na straně 62.



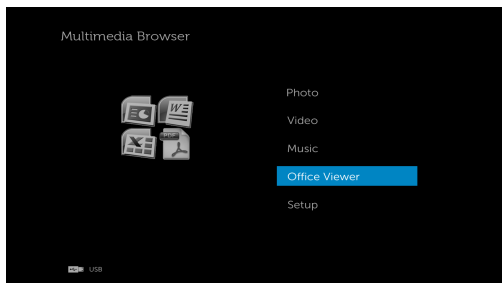

## Prohlížeč Office pro USB a vnitřní paměť

Funkce Prohlížeč Office umožňuje používat soubory aplikací MS Excel, MS Word, MS PowerPoint a PDF.



### Seznámení s tlačítky

Pomocí tlačítek nahoru, dolů, vlevo a vpravo navigujte a pomocí tlačítka  na dálkovém ovladači vybírejte.

Tlačítko	Up (Nahoru) 	Down (Dolů) 	Left (Vlevo) 	Right (Vpravo) 	Enter 	Nabídka 
	Žádná funkce	Žádná funkce	Předchozí stránka	Další stránka	Žádná funkce	Zpět na předchozí nabídku

## Konfigurace multimédií pro USB a vnitřní paměť

Nabídka konfigurace multimédií umožňuje změnit nastavení Photo (Fotografie), Video a Music (Hudba).



**POZNÁMKA:** Nabídka konfigurace multimédií a nastavení jsou pro USB a vnitřní paměť stejná.

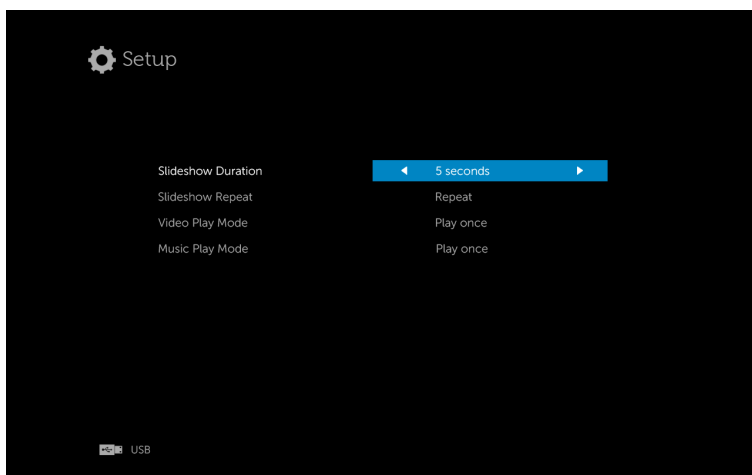

**SLIDESHOW DURATION (DOBA TRVÁNÍ PREZENTACE)**—Stisknutím tlačítka ◀ nebo ▶ vyberte interval přehrávání prezentace. Po vypršení intervalu se automaticky zobrazí další fotografie. K dispozici jsou následující možnosti: 5 seconds (30 sekund), 10 seconds (30 sekund), 30 seconds (30 sekund) a 1 minute (1 minuta).

**SLIDESHOW REPEAT (OPAKOVÁNÍ PREZENTACE)**—Stisknutím tlačítka ◀ nebo ▶ vyberte opakování prezentace Repeat (Opakovat) nebo No Repeat (Neopakovat).

**VIDEO PLAY MODE (REŽIM PŘEHRAVÁNÍ VIDEA)**—Stisknutím tlačítka ◀ nebo ▶ vyberte režim přehrávání filmu. K dispozici jsou následující možnosti: **Play once (Přehrát jednou)**, **Repeat item (Opakovat položku)**, **Repeat folder (Opakovat složku)** a **Shuffle (Náhodně)**.

**MUSIC PLAY MODE (REŽIM PŘEHRAVÁNÍ HUDBY)**—Stisknutím tlačítka ◀ nebo ▶ vyberte režim přehrávání filmu. K dispozici jsou následující možnosti: **Play once (Přehrát jednou)**, **Repeat item (Opakovat položku)**, **Repeat folder (Opakovat složku)** a **Shuffle (Náhodně)**.

## Používání Intel® Wireless Display (WiDi)



**POZNÁMKA:** Váš počítač musí splňovat následující nároky na systém Intel® Wireless Display:

Systémová součást	Požadavek
Procesor	Je vyžadován některý z následujících procesorů: 2. generace procesoru Intel® Core™ i3/i5/i7 Mobile 3. generace procesoru Intel® Core™ i3/i5/i7 Mobile a Desktop 4. generace procesoru Intel® Core™ i3/i5/i7 Mobile a Desktop Procesor Intel® Pentium® N3510 Procesor Intel® Celeron® N2805 Procesor Intel® Celeron® N2810 Procesor Intel® Celeron® N2910 Procesor Intel® Atom® Z3740 Procesor Intel® Atom® Z3740D Procesor Intel® Atom® Z3770 Procesor Intel® Atom® Z3770D
Grafika	Je vyžadováno některé z následujících grafických řešení: Intel® Iris™ Pro Graphics 5200 Intel® Iris™ Graphics 5100 Intel® HD Graphics 5000 Intel® HD Graphics 4600 Intel® HD Graphics 4400 Intel® HD Graphics 4200 Intel® HD Graphics 4000 Intel® HD Graphics 3000 (mobile) Intel® HD Graphics 2500 Intel® HD Graphics 2000 (mobile)

<p>Bezdrát</p>	<p>Je vyžadován některý z následujících bezdrátových adaptérů:</p> <p>Intel® Centrino® Wireless-N 1000, 1030, 2200 nebo 2230</p> <p>Intel® Centrino® Wireless-N 2200 for Desktop</p> <p>Intel® Centrino® Advanced-N 6200, 6205, 6230 nebo 6235</p> <p>Intel® Centrino® Advanced-N 6205 for Desktop</p> <p>Intel® Centrino® Wireless-N + WiMAX 6150</p> <p>Intel® Centrino® Advanced-N + WiMAX 6250</p> <p>Intel® Centrino® Ultimate-N 6300</p> <p>Intel® Dual Band Wireless-N 7260</p> <p>Intel® Dual Band Wireless-AC 7260</p> <p>Intel® Dual Band Wireless-AC 7260 for Desktop</p> <p>Intel® Dual Band Wireless-AC 3160</p> <p>Intel® Wireless-N 7260</p> <p>Broadcom BCM43228</p> <p>Broadcom BCM43241</p> <p>Broadcom BCM4352</p>
<p>Software</p>	<p>Je vyžadováno, aby byly předinstalovány a aktivovány technologie Intel® My Wi-Fi (Intel® MWT) a Intel® Wireless Display.</p>
<p>Operační systém</p>	<p>Je vyžadován některý z následujících operačních systémů:</p> <p>Microsoft Windows 7</p> <p>Microsoft Windows 8</p> <p>Microsoft Windows 8,1</p>

Nejaktuálnější informace najdete na webových stránkách Intel® WiDi na adrese [www.intel.com/go/widi](http://www.intel.com/go/widi)



## Aktivace technologie Intel® WiDi v projektoru

- 1 Připojte napájecí kabel a stiskněte vypínač.

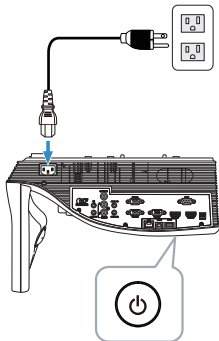

- 2 Stiskněte tlačítko **Nabídka** na dálkovém ovladači.

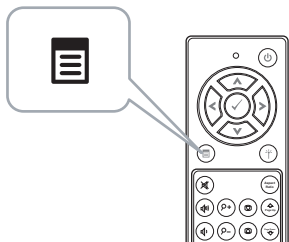

**POZNÁMKA:** Pomocí tlačítek  $\leftarrow$ ,  $\checkmark$ ,  $\rightarrow$  a  $\rightarrow$  procházejte a pomocí tlačítka  $\checkmark$  vyberte.

- 3 Přejděte do nabídky **Input Source (Vstupní zdroj)**, vyberte **Wireless/LAN (Bezdrát/místní síť LAN)** a potom vyberte **Intel® WIDI/Miracast** v podnabídce.

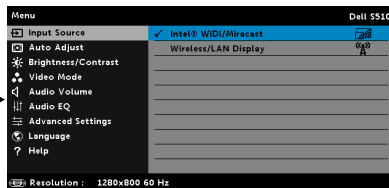

Zobrazí se obrazovka průvodce **Intel® WiDi Guide Screen** níže:

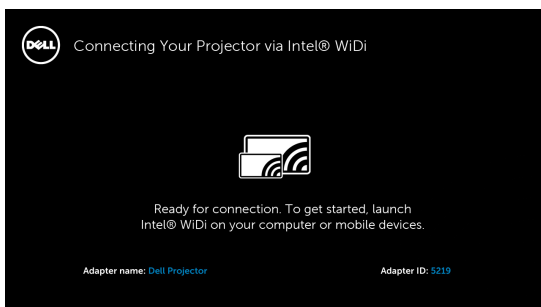

- 4 Poznamenejte si **NÁZEV ADAPTÉRU** a **KÓD PIN**. Tyto údaje budete potřebovat pro pozdější přihlášení.

## Používání technologie Intel® WiDi v operačním systému Microsoft Windows 7 a Windows 8



**POZNÁMKA:** Pro zajištění nejlepších výsledků získejte nejnovější software Intel® WiDi na webových stránkách <http://www.intel.com/go/wirelessdisplayupdate>.

- 1 Zadejte WiDi do panelu vyhledávání Windows. Pokud je v počítači zabudována technologie Intel® WiDi, ve výsledcích vyhledávání bude uvedena aplikace „Intel® WiDi“.
- 2 Připojte počítač k projektoru Dell.

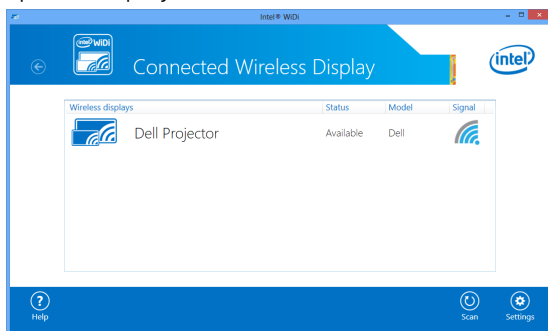

- 3 Zadejte bezpečnostní kód získaný v kroku 4 v části Aktivace technologie Intel® WiDi v projektoru pro potvrzení párování.

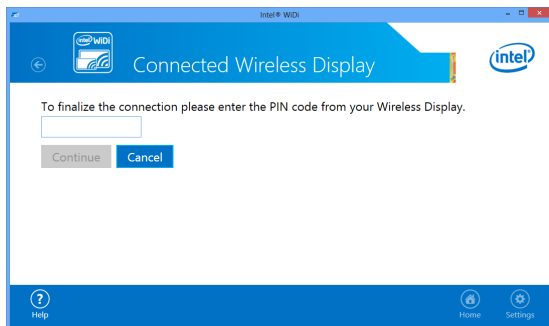

## Přejmenování adaptéru Intel® WiDi

- 1 Vyberte „Settings (Nastavení)“.

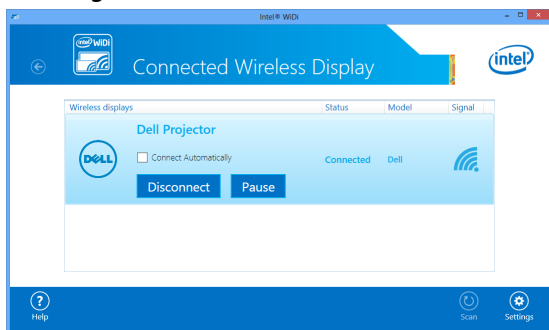

- 2 Vyberte „Current Display Settings (Aktuální nastavení zobrazení)“.

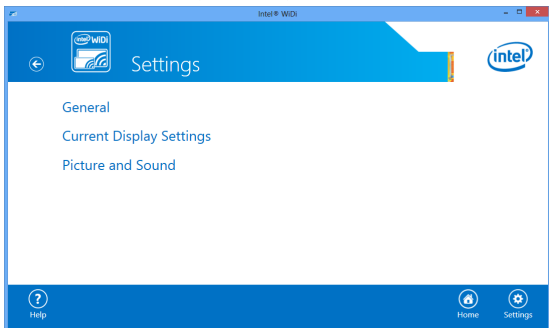

3 Nyní můžete zadat nový popisný název adaptéru.

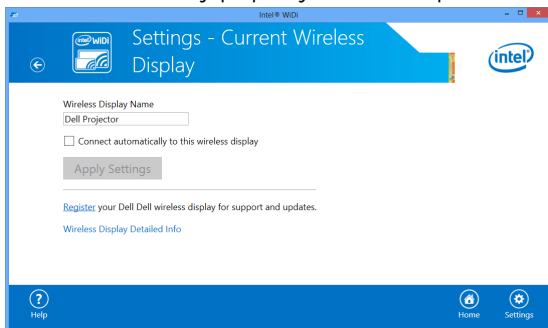

## Používání technologie Intel® WiDi v operačním systému Microsoft Windows 8.1

 **POZNÁMKA:** Přístup k technologii Intel® WiDi v operačním systému Windows 8.1 se liší a není zapotřebí software Intel® WiDi.

1 Klepněte na ovládací tlačítko **Devices (Zařízení)**.

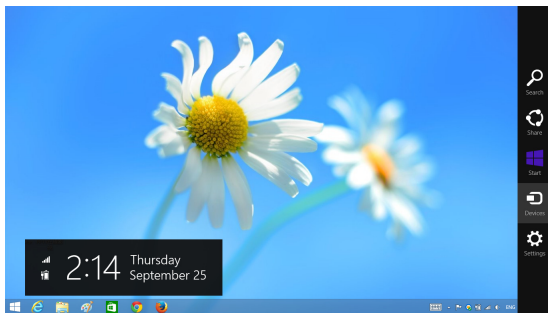

2 Vyberte „**Project (Promítat)**“.

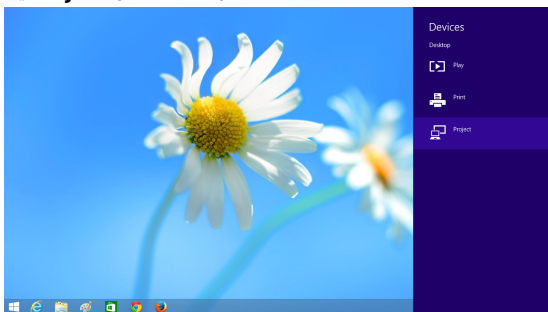

- 3 Vyberte „Add a wireless display (Přidat bezdrátové zobrazení)“.

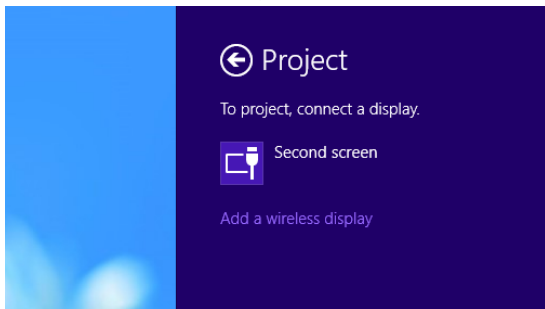

- 4 Zvolte rozpoznatý Dell Projector (Projektor Dell).

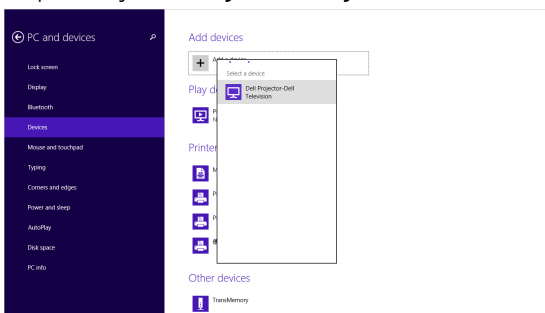

- 5 Zadejte kód PIN získaný v kroku 4 v části Aktivace technologie Intel® WiDi v projektoru pro potvrzení párování.

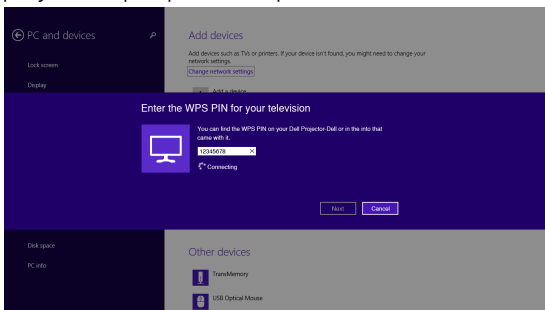

6 Promítně se obraz.

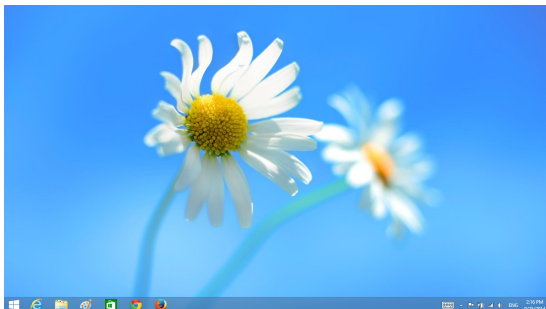

7 Chcete-li upravit režimy promítání nebo odpojit, klepněte na ovládací tlačítko Devices (Zařízení), vyberte „**Project (Promítat)**“. Nebo můžete použít klávesovou zkratku „**Win + P**“ pro přímé přepnutí.

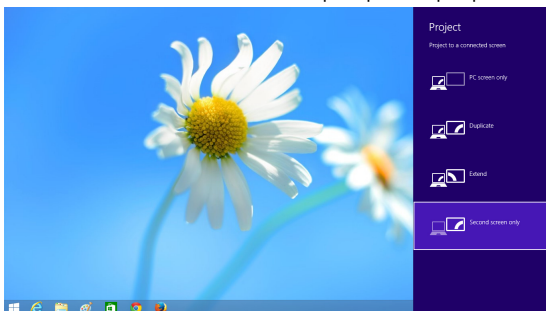

## Instalace bezdrátového nebo LAN zobrazení



**POZNÁMKA:** Váš počítač musí splňovat následující minimální nároky na systém:

Operační systém:

- Windows  
Microsoft Windows XP Home nebo Professional s aktualizací Service pack 2 (doporučeno 32 bitů), Windows Vista 32 bitů a Windows 7 Home nebo Professional 32 bitů nebo 64 bitů, Windows 8 32 bitů nebo 64 bitů
- Mac  
MacBook a vyšší, MacOS 10.5 a vyšší

Minimální hardware:

- a** Dvujádrový Intel 1,4 MHz nebo výkonnější
- b** Je vyžadováno 256 MB paměti RAM, doporučeno 512 MB nebo více
- c** 10 MB volného místa na pevném disku
- d** Grafická karta nVidia nebo ATI s pamětí VRAM 64 MB nebo více
- e** Ethernetový adaptér (10 / 100 b/s) pro ethernetové připojení
- f** Podporovaný adaptér WLAN pro připojení WLAN (libovolné zařízení 802.11b nebo 802.11g nebo 802.11n Wi-Fi kompatibilní s NDIS)

Webový prohlížeč

Microsoft Internet Explorer 6.0 nebo 7.0 (doporučeno) nebo 8.0, Firefox 2.0 a Safari 3.0 a vyšší

## Pro nastavení operačního systému Windows



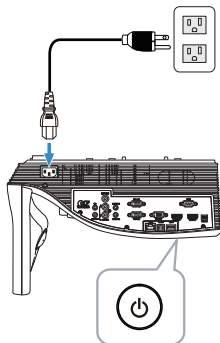

### Aktivujte funkci Wireless or LAN (Bezdrát nebo místní síť) v projektoru

- 1 Připojte napájecí kabel a stiskněte vypínač.

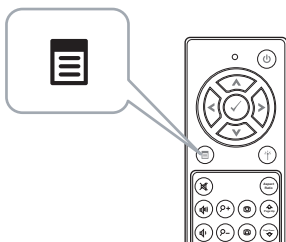

- 2 Stiskněte tlačítko **Nabídka** na dálkovém ovladači.



**POZNÁMKA:** Pomocí tlačítek , ,  a  procházejte a pomocí tlačítka  vyberte.

- 3 Přejděte do nabídky **Input Source (Vstupní zdroj)**, vyberte **Wireless/LAN (Bezdrát/místní síť LAN)** a potom vyberte **Wireless/LAN Display (Bezdrát/Zobrazení místní síť LAN)** v podnabídce.

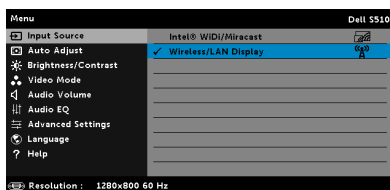
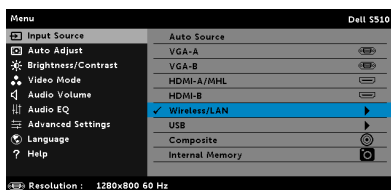



Zobrazí se **Wireless Guide Screen (Obrazovka bezdrátového průvodce)** níže:

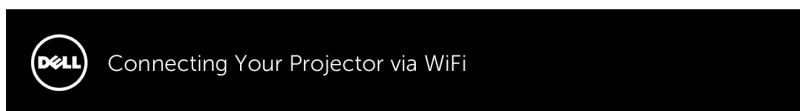

For First-time Connection



1. Connect your computer to the projector's wireless network (SSID):

Dell Projector abcd



2. Open web browser and enter the IP Address into your browser's address bar:

192.168.100.10



3. Click on 'Download' and run the installation program

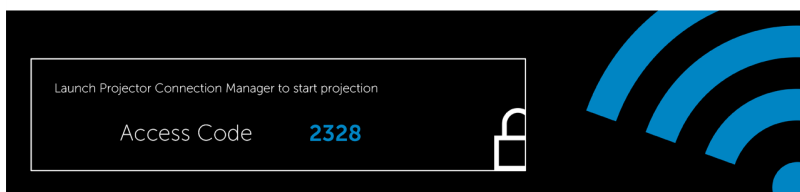

**4** Poznamenejte si údaje **Wireless Network (SSID) (Bezdrátová síť (SSID))**, **IP Address (Adresa IP)** a **Access Code (Přístupový kód)**. Tyto údaje budete potřebovat pro pozdější přihlášení.

Chcete-li provést nastavení bezdrátového zobrazení, přejděte na **Krok 5**.

Chcete-li provést nastavení zobrazení v místní síti LAN, přejděte na **Krok 11**.

## Bezdrátová instalace správce připojení projektoru Dell do počítače

**5** Připojte počítač k bezdrátové síti Dell S510 abcd.

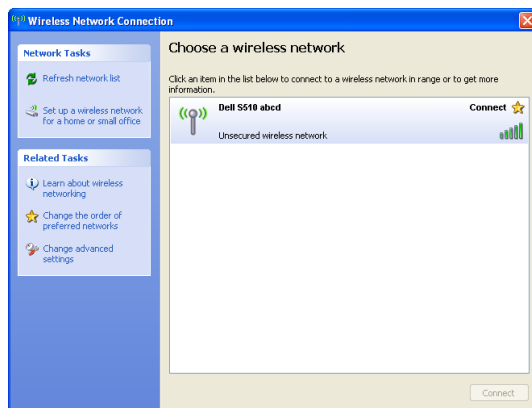



### POZNÁMKA:

- Počítač musí být vybaven funkcí bezdrátové sítě pro rozpoznání připojení.
- Připojením k bezdrátové síti Dell S510 abcd ztratíte bezdrátové připojení k ostatním bezdrátovým sítím.



**POZNÁMKA:** Nezapomeňte vypnout veškeré servery proxy. (V operačním systému Microsoft® Windows Vista: Klepněte na **Control Panel (Ovládací panely) → Internet Options (Možnosti Internetu) → Connections (Připojení) → LAN Settings (Nastavení místní sítě LAN)**)

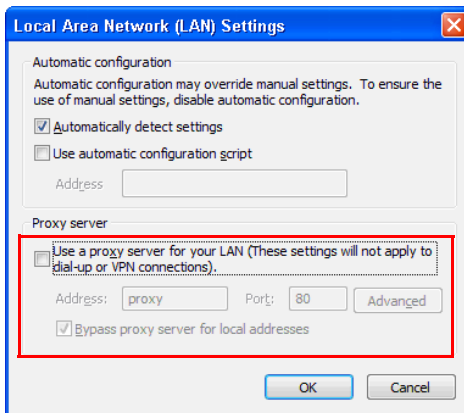

- 6 Spustíte internetový prohlížeč. Budete automaticky přeměřováni na webovou stránku **S510 Web Management (Webová správa S510)**.



**POZNÁMKA:** Pokud se tato webová stránka nezobrazí automaticky, zadejte adresu IP (výchozí adresa IP je 192.168.100.10) poznamenanou z obrazovky projektoru, do adresního řádku prohlížeče.

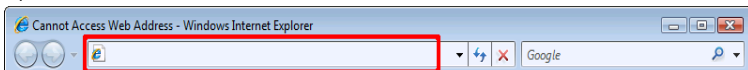

- 7 Otevře se stránka S510 Web Management (Webová správa S510). Při prvním použití klepněte na **Download (Stáhnout)**.

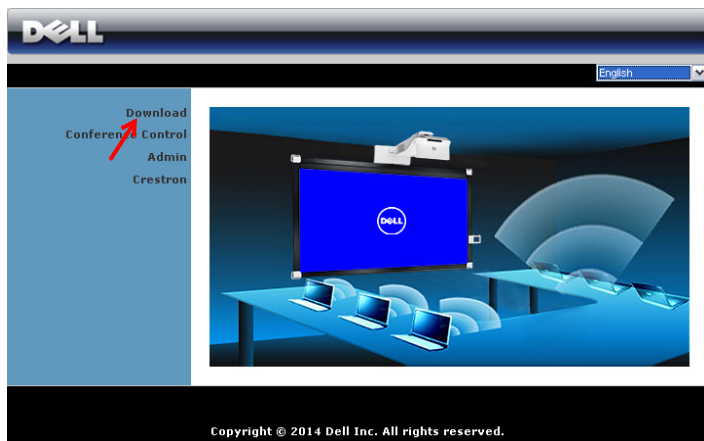

- 8 Vyberte odpovídající operační systém a potom klepněte na **Download (Stáhnout)**.

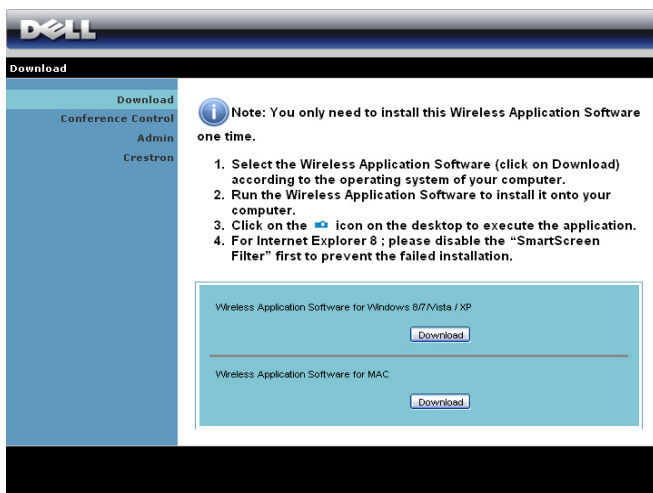

- 9 Klepnutím na **Run (Spustit)** přejdete na jednorázovou instalaci softwaru.



**POZNÁMKA:** Můžete se rozhodnout uložit soubor a provést instalaci později. V takovém případě klepněte na **Save (Uložit)**.

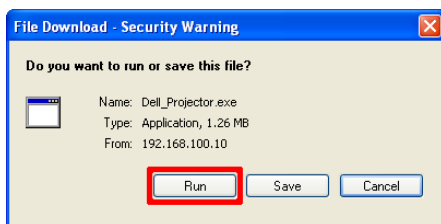

**POZNÁMKA:** Funkce audio projekce vyžaduje přídatný ovladač pouze ve Windows XP. Pokud na počítači není instalován ovladač, objeví se výzva k instalaci potřebného ovladače. „**Ovladač audio projekce**“ můžete stáhnout z webových stránek odborné pomoci Dell na adrese **dell.com/support**.



**POZNÁMKA:** Pokud aplikaci nelze nainstalovat z důvodu nedostatečného oprávnění k počítači, kontaktujte správce vaší sítě.

- 10 Bude zahájena instalace softwaru. Dokončete instalaci podle zobrazených pokynů.



## Spuštění správce připojení projektoru Dell

Po dokončení instalace se program automaticky spustí a zahájí vyhledávání. Pokud se program nespustí automaticky, můžete spustit aplikaci poklepnutím na ikonu  na pracovní ploše.

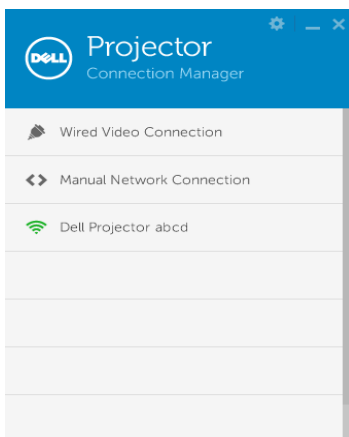

## Přihlášení

Přihlaste se pomocí přístupového kódu uvedeného v kroku 4 v části Instalace bezdrátového nebo LAN zobrazení a potom klepněte na tlačítko OK.

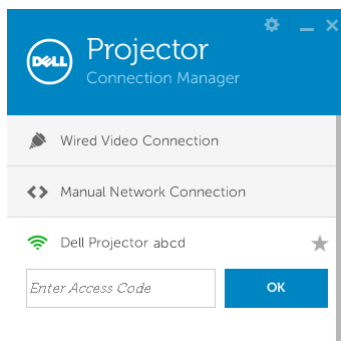

## Síťová instalace správce připojení projektoru Dell do počítače

- 11 Bude zahájena instalace softwaru. Dokončete instalaci podle zobrazených pokynů.

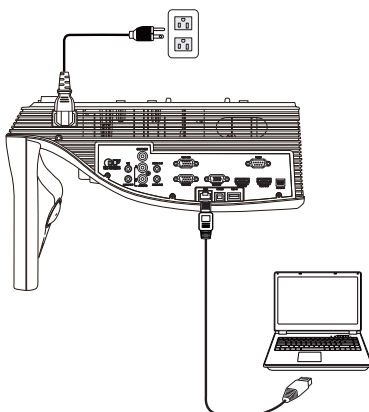

- 12 Zopakováním **kroků 6 - 10** nainstalujte správce připojení projektoru Dell.

## Spuštění a přihlášení ke správci připojení projektoru Dell

Po dokončení instalace se program automaticky spustí a zahájí vyhledávání. Pokud se program nespustí automaticky, můžete spustit aplikaci klepnutím na ikonu  na pracovní ploše.

- a Klepněte na „**Manual Network Connection (Ruční připojení k síti)**“ (obr. 1).
- b Zadejte **IP Address (Adresa IP)** (obr. 2, výchozí adresa IP: 192.168.100.10).
- c Zadejte **Access Code (Přístupový kód)** (obr. 3).

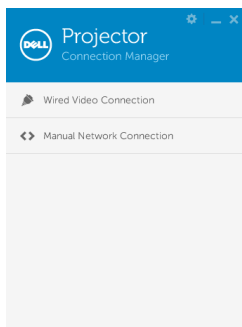

(Obr. 1)

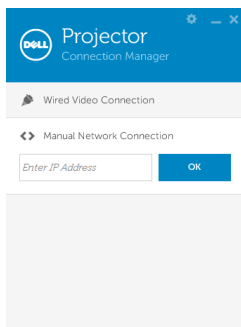

(Obr. 2)

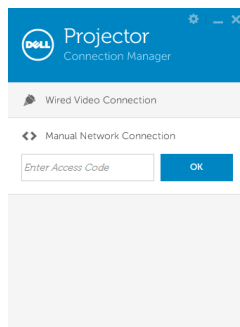







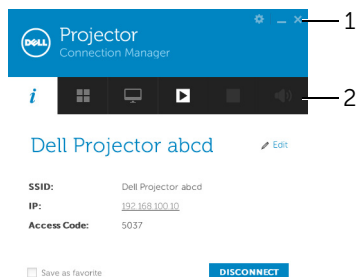



(Obr. 3)

## Popis tlačítek

Po úspěšném přihlášení se zobrazí následující obrazovka.



Položka	Popis	
1	<b>Stavový panel</b>	
	Nastavení	Klepnutím aktivujete nastavení aplikace.
	Tlačítko Minimalizovat	Klepnutím minimalizujete aplikaci.
	Tlačítko Zavřít	Klepnutím ukončíte aplikaci.
2	<b>Panel nástrojů</b>	
	Informace	Klepnutím zobrazíte údaje SSID, IP a přístupový kód.
	Režim sdílení	Klepnutím aktivujete režim sdílení.
	Režim zobrazení	Klepnutím změníte režim zobrazení.
	Spustit	Klepnutím spustíte promítání.
	Pozastavit	Klepnutím pozastavíte promítání.
	Zastavit	Klepnutím zastavíte promítání.
	Zvuk	Klepnutím můžete zapnout/vypnout audio projekci.



## Používání nastavení

Klepnutím  zobrazíte nabídku nastavení.

**RESOLUTION (ROZLIŠENÍ)**—Umožňuje nastavit rozlišení.

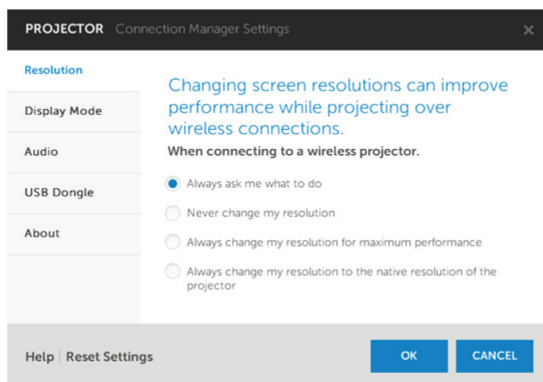

**DISPLAY MODE (REŽIM ZOBRAZENÍ)**—Umožňuje nastavit výchozí režim promítání.

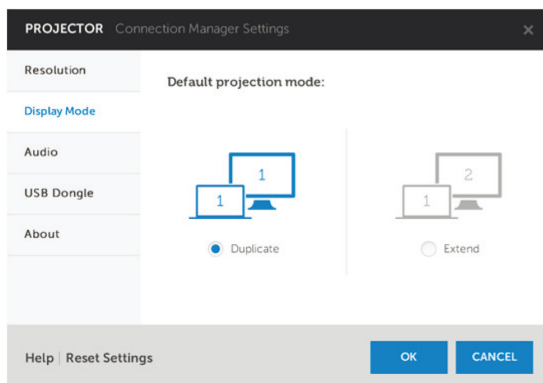

**AUDIO (ZVUK)**—Umožňuje měnit nastavení zvuku.

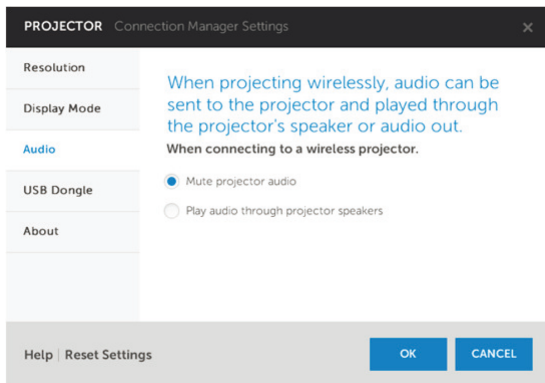

**USB DONGLE (HARDWAROVÝ KLÍČ USB)**—Umožňuje vytvořit adaptér USB. Viz „Make Application Token (Vytvořit aplikační token)” na straně 132.

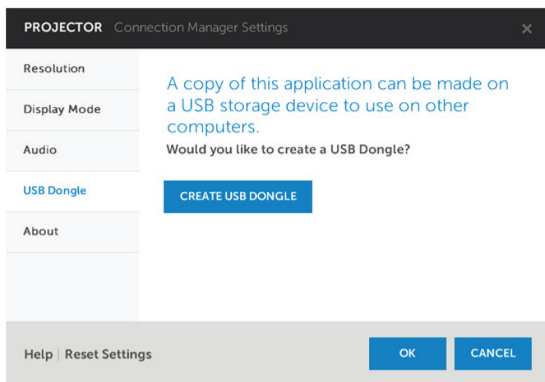

**ABOUT (O APLIKACI)**—Zobrazuje verzi aplikace.

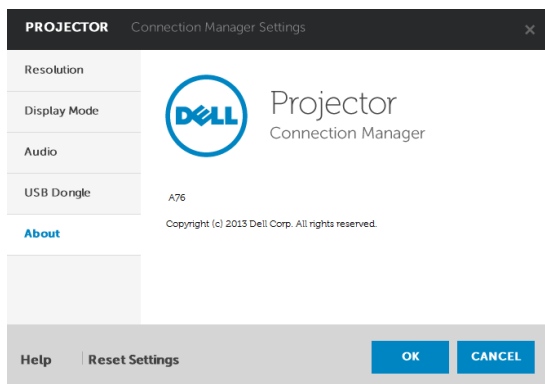

## Pro nastavení operačního systému Mac



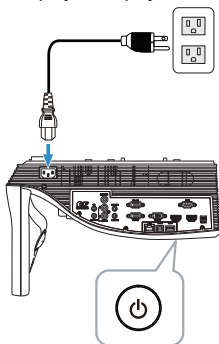

### Aktivujte funkci Wireless or LAN (Bezdrát nebo místní síť) v projektoru

- 1 Připojte napájecí kabel a stiskněte vypínač.

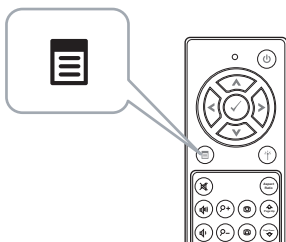

- 2 Stiskněte tlačítko **Nabídka** na dálkovém ovladači.



**POZNÁMKA:** Pomocí tlačítek , ,  a  procházejte a pomocí tlačítka  vyberte.

- 3 Přejděte do nabídky **Input Source (Vstupní zdroj)**, vyberte **Wireless/LAN (Bezdrát/místní síť LAN)** a potom vyberte **Wireless/LAN Display (Bezdrát/Zobrazení místní síť LAN)** v podnabídce.

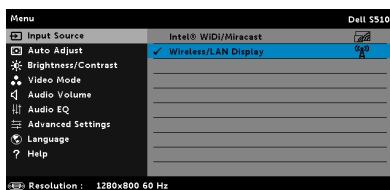
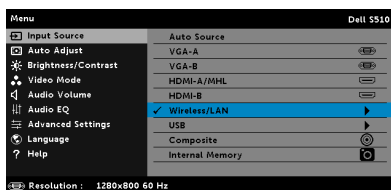

Zobrazí se **Wireless Guide Screen (Obrazovka bezdrátového průvodce)** níže:

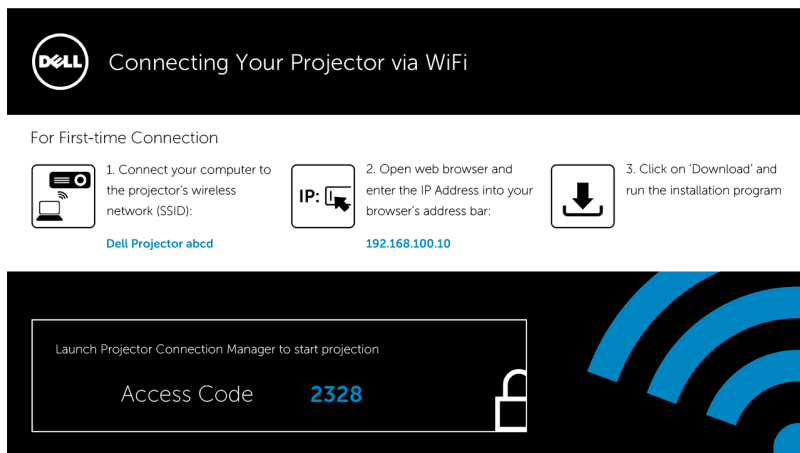

- 4 Poznamenejte si údaje **Wireless Network (SSID) (Bezdrátová síť (SSID))**, **IP Address (Adresa IP)** a **Access Code (Přístupový kód)**. Tyto údaje budete potřebovat pro pozdější přihlášení.

Chcete-li provést nastavení bezdrátového zobrazení, přejděte na **Krok 5**.

Chcete-li provést nastavení zobrazení v místní síti LAN, přejděte na **Krok 11**.

### **Bezdrátové spuštění softwaru Dell Wireless Application v počítači**

- 5 Připojte počítač k bezdrátové síti Dell S510 abcd.
- 6 Spusťte prohlížeč Safari. Budete automaticky přeměrováni na webovou stránku **S510 Web Management (Webová správa S510)**.
-  **POZNÁMKA:** Pokud se tato webová stránka nezobrazí automaticky, zadejte adresu IP (výchozí adresa IP je 192.168.100.10) poznamenanou z obrazovky projektoru, do adresního řádku prohlížeče.
- 7 Otevře se stránka S510 Web Management (Webová správa S510). Při prvním použití klepněte na **Download (Stáhnout)**.
- 8 Vyberte odpovídající operační systém a potom klepněte na **Download (Stáhnout)**.
- 9 Spusťte soubor **Dell\_S510.dmg** ve složce stažených souborů.
- 10 Spusťte **Dell S510 Wireless Application** ve složce Dell S510.

## Přihlášení

Přihlaste se pomocí přístupového kódu získaného v kroku 4 v části Instalace bezdrátového nebo LAN zobrazení a potom klepněte na Connect (Připojit).

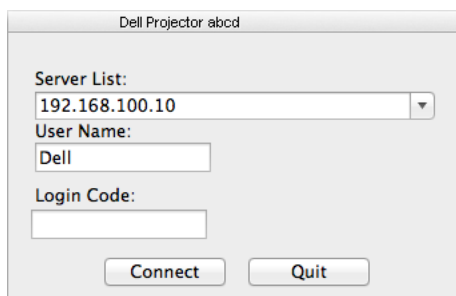

The screenshot shows a dialog box titled "Dell Projector abcd". It contains three input fields: "Server List:" with a dropdown menu showing "192.168.100.10", "User Name:" with a text box containing "Dell", and "Login Code:" with an empty text box. At the bottom, there are two buttons: "Connect" and "Quit".

## Sítové spuštění softwaru Dell Wireless Application v počítači

- 11 Připojte kabel místní sítě LAN k projektoru a k počítači.
- 12 Zopakováním **kroků 6 - 10** spusťte Dell Wireless Application.

## Přihlášení

Přihlaste se pomocí přístupového kódu získaného v kroku 4 v části Instalace bezdrátového nebo LAN zobrazení a potom klepněte na Connect (Připojit).

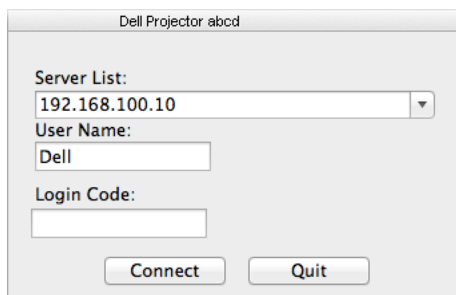













The screenshot shows a dialog box titled "Dell Projector abcd". It contains three input fields: "Server List:" with a dropdown menu showing "192.168.100.10", "User Name:" with a text box containing "Dell", and "Login Code:" with an empty text box. At the bottom, there are two buttons: "Connect" and "Quit".





## Popis tlačítek

Po úspěšném přihlášení se zobrazí následující obrazovka.



	Položka	Popis
1	<b>Stavový panel</b>	Zobrazuje informace IP a LOGIN CODE (PŘIHLAŠOVACÍ HESLO).
	 Nabídka	Klepnutím aktivujete nabídku aplikace.
	 Tlačítko Minimalizovat	Klepnutím minimalizujete aplikaci.
	 Tlačítko Zavřít	Klepnutím ukončíte aplikaci.
2	<b>Panel nástrojů</b>	
	 Celá obrazovka	Klepnutím bude obraz promítán na celou obrazovku.
	 Rozdělit 1	Klepnutím bude promítán obraz v levém horním rohu obrazovky.
	 Rozdělit 2	Klepnutím bude promítán obraz v pravém horním rohu obrazovky.
	 Rozdělit 3	Klepnutím bude promítán obraz v levém dolním rohu obrazovky.
	 Rozdělit 4	Klepnutím bude promítán obraz v pravém dolním rohu obrazovky.
	 Zastavit	Klepnutím zastavíte promítání.
	 Pozastavit	Klepnutím pozastavíte promítání.
	 Zvukové promítání	Klepnutím aktivujete zvukové promítání.
3	<b>Stav připojení</b>	
	 Ikona připojení	Bliká v průběhu promítání.

## Promítání prezentace

- Chcete-li promítat prezentaci, klepněte na některé tlačítko promítání .
- Chcete-li pozastavit prezentaci, klepněte na . Barva ikony se změní na zelenou.
- Chcete-li pokračovat v prezentaci, znovu klepněte na .
- Chcete-li prezentaci se zvukovým promítáním, klepněte na .
- Chcete-li zastavit prezentaci, klepněte na .



**POZNÁMKA:** V prostředí WLAN za použití připojení 802.11g a bez roztáhnutí obrazovky.

## Používání nabídky

Klepnutím  zobrazíte nabídku.

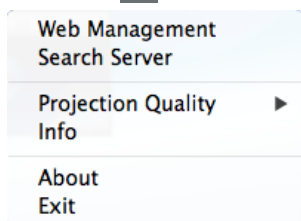

**WEB MANAGEMENT (WEBOVÁ SPRÁVA)**—Klepnutím otevřete stránku Web Management (Webová správa). Viz „Instalace interaktivního infračerveného pera“ na straně 104.

**SEARCH SERVER (HLEDAT SERVER)**—Klepnutím vyhledáte a připojíte se k bezdrátovému projektoru.

**PROJECTION QUALITY (KVALITA PROMÍTÁNÍ)**—Umožňuje nastavit kvalitu projektoru **Blur but Faster (Rozmazané ale rychlejší)** nebo **Clear but Slower (Ostré ale pomalejší)**.

**INFO (INFORMACE)**—Klepnutím zobrazíte informace o systému.

**ABOUT (O APLIKACI)**—Klepnutím zobrazíte verzi aplikace.

**EXIT (KONEC)**—Klepnutím ukončíte aplikaci.



## Instalace Audio Projection (Zvukové promítání)

Audio projekce podporuje pouze zdroj vstupu **Bezdrátové zobrazení a LAN zobrazení**.

Minimální požadavky na systém:

Operační systém:

- Windows  
Microsoft Windows XP™ Home nebo Professional s aktualizací Service pack 2/3 (doporučeno 32 bitů), Windows Vista 32 bitů nebo Windows® 7 Home nebo Professional 32 bitů nebo 64 bitů, Windows 8 32 bitů nebo 64 bitů
- Mac  
MacBook Pro a vyšší, MacOS 10.5 a vyšší

Minimální hardware:

- a Intel® Core™ i5-460 MHz (2,53 GHz/Turbo 2,8 GHz) nebo výkonnější
- b Grafická karta s 1 GB nezávislé paměti DDR3 VRAM nebo více (doporučeno)
- c 2 GB dvoukanálové paměti DDR3 SDRAM na frekvenci 1066 MHz nebo více (doporučeno)
- d Gigabit Ethernet
- e Integrované Wi-Fi zařízení 802.11 a/b/g/n pro připojení WLAN



**POZNÁMKA:** Pokud počítač nesplňuje minimální požadavky na hardware, při zvukovém přehrávání může docházet ke zpoždování nebo šumu. Chcete-li dosáhnout optimalizovaný výkon zvukového promítání, splňte doporučené požadavky na systém.



**POZNÁMKA:** Funkce audio projekce vyžaduje přídavný ovladač pouze ve Windows XP. Pokud na počítači není instalován ovladač, objeví se výzva k instalaci potřebného ovladače. „**Ovladač audio projekce**“ můžete stáhnout z webových stránek odborné pomoci Dell na adrese [dell.com/support](http://dell.com/support).



**POZNÁMKA:** V operačním systému Mac vyžaduje audioprojekce instalaci zvláštního ovladače. Pokud v počítači Mac není instalován ovladač, zobrazí se výzva k instalaci potřebného ovladače. Ovladač „**Soundflower**“ lze stáhnout z některých internetových vyhledávačů (například Yahoo, MSN...). Ovladač „**Soundflower**“ je bezplatný.



**POZNÁMKA:** Porty/protokol kabelového připojení k projektoru (Ethernet):

---

UDP:	1047,	(záloha: 1048, 1049)
TCP:	3268, 515, 1688, 1041	(záloha: 389, 8080, 21)

---

## Pro nastavení operačního systému Windows

### Aktivujte funkci Wireless or LAN (Bezdrát nebo místní síť) v projektoru

- 1 Připojte napájecí kabel a stiskněte vypínač.

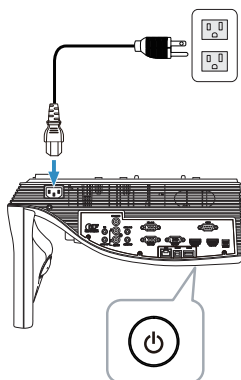

- 2 Stiskněte tlačítko **Nabídka** na dálkovém ovladači.

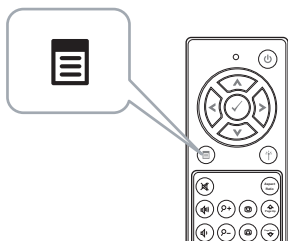

- 3 Přejděte do nabídky **Input Source (Vstupní zdroj)**, vyberte **Wireless/LAN (Bezdrát/místní síť LAN)** a potom vyberte **Wireless/LAN Display (Bezdrát/Zobrazení místní síť LAN)** v podnabídce.

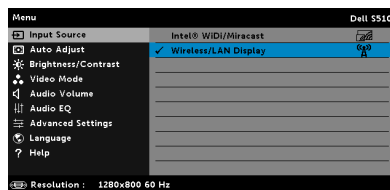
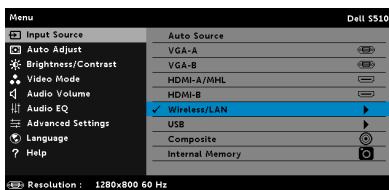

Zobrazí se **Wireless Guide Screen (Obrazovka bezdrátového průvodce)** níže:

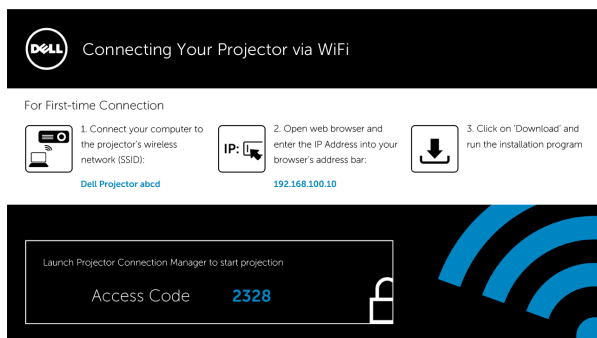

- 4 Poznamenejte si údaje **Wireless Network (SSID)**, **IP Address (Adresa IP)** a **Access Code (Přístupový kód)**. Tyto údaje budete potřebovat pro pozdější přihlášení.

Chcete-li provést nastavení bezdrátového zobrazení, přejděte na **Krok 5**.

Chcete-li provést nastavení zobrazení v místní síti LAN, přejděte na **Krok 7**.

## Bezdrátová instalace správce připojení projektoru Dell do počítače

- 5 Pokud je pro konfigurování audioprojekce použito bezdrátové připojení nebo místní síť LAN, je vyžadován „Správce připojení projektoru Dell“. Před prvním použitím audioprojekce stáhněte a nainstalujte tento software. Pokud je již nainstalován, přeskočte **Krok 5 - 6**.



**POZNÁMKA:** „Správce připojení projektoru Dell“ je třeba nainstalovat pouze jednou.

- 6 Stažení a instalace Správce připojení projektoru Dell viz kroky 6 až 10 v části „Instalace bezdrátového nebo LAN zobrazení“ na straně 71.

## Spuštění správce připojení projektoru Dell

Po dokončení instalace se program automaticky spustí a zahájí vyhledávání. Pokud se program nespustí automaticky, můžete spustit aplikaci poklepáním na ikonu  na pracovní ploše.

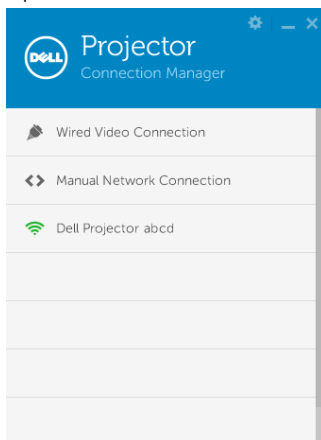

## Přihlášení

Přihlaste se pomocí Access Code (Přístupový kód) získaného v kroku 4 instalace audioprojekce a potom klepněte na tlačítko OK.

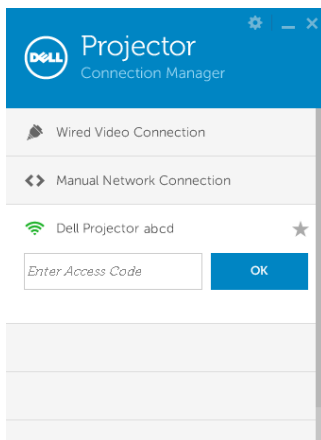

## Síťová instalace správce připojení projektoru Dell do počítače

- 7 Připojte kabel místní sítě LAN k projektoru a k počítači.
- 8 Podle **kroku 6** nainstalujte správce připojení projektoru Dell.

### Spuštění správce připojení projektoru Dell

Po dokončení instalace se program automaticky spustí a zahájí vyhledávání. Pokud se program nespustí automaticky, můžete spustit aplikaci poklepnutím na ikonu  na pracovní ploše.

- a Klepněte na „**Manual Network Connection (Ruční připojení k síti)**“ (obr. 1).
- b Zadejte **IP Address (Adresa IP)** (obr. 2, výchozí adresa IP: 192.168.100.10).
- c Zadejte **Access Code (Přístupový kód)** (obr. 3).

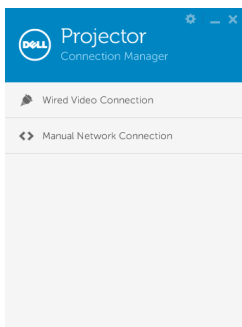

(Obr. 1)

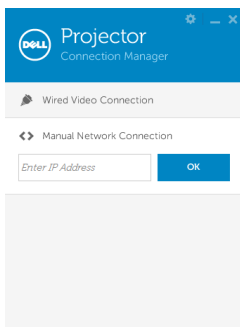

(Obr. 2)

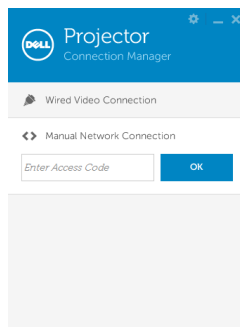

(Obr. 3)

## Používání funkce Audio projekce

- 9 Nyní jste přihlášení ke správci připojení projektoru Dell. Klepnutím na tlačítko „**Play (Přehrát)**“ v aplikaci spustíte LAN nebo bezdrátovou audioprojekci.

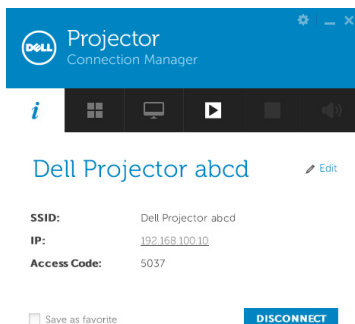

- 10 Klepnutím na tlačítko „Audio Projection (Audioprojekce)“ v aplikaci můžete zapnout/vypnout audioprojekci.

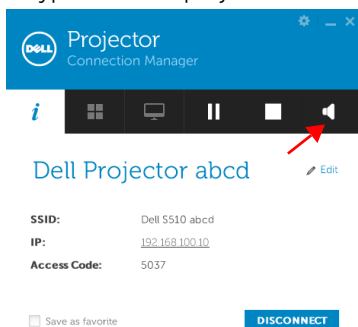

**POZNÁMKA:** Funkce audio projekce vyžaduje přídavný ovladač pouze ve Windows XP. Pokud na počítači není instalován ovladač, objeví se výzva k instalaci potřebného ovladače. „Ovladač audio projekce“ lze stáhnout z webových stránek odborné pomoci Dell na adrese [dell.com/support](http://dell.com/support).

- 11 Spustte přehrávač médií Windows Media Player nebo jiný softwarový přehrávač zvuku (například: přehrávač Winamp...) v počítači.

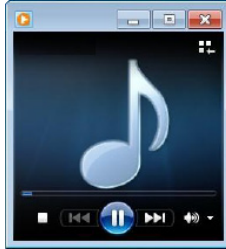



## Pro nastavení operačního systému Mac

### Aktivujte funkci Wireless or LAN (Bezdrát nebo místní síť) v projektoru

- 1 Připojte napájecí kabel a stiskněte vypínač.

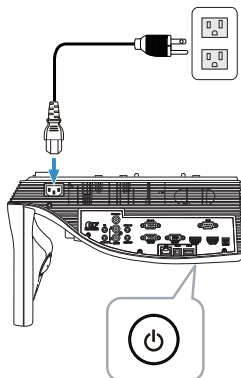

- 2 Stiskněte tlačítko **Nabídka** na dálkovém ovladači.

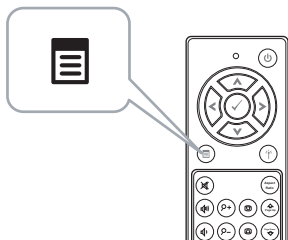

- 3 Přejděte do nabídky **Input Source (Vstupní zdroj)**, vyberte **Wireless/LAN (Bezdrát/místní síť LAN)** a potom vyberte **Wireless/LAN Display (Bezdrát/Zobrazení místní síť LAN)** v podnabídce.

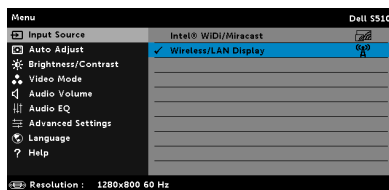
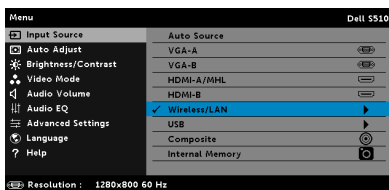

Zobrazí se **Wireless Guide Screen (Obrazovka bezdrátového průvodce)** níže:

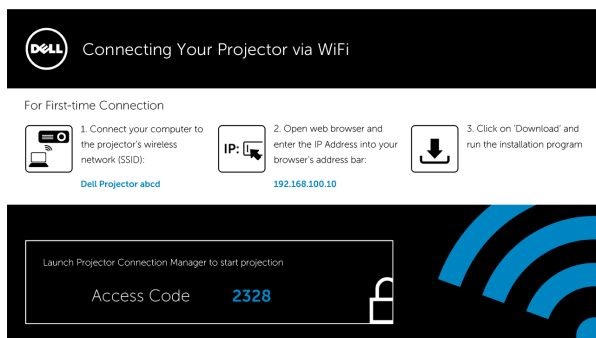

- 4 Poznamenejte si údaje **Wireless Network (SSID) (Bezdrátová síť (SSID))**, **IP Address (Adresa IP)** a **Access Code (Přístupový kód)**. Tyto údaje budete potřebovat pro pozdější přihlášení.

Chcete-li provést nastavení bezdrátového zobrazení, přejděte na **Krok 5**.

Chcete-li provést nastavení zobrazení v místní síti LAN, přejděte na **Krok 14**.

## Bezdrátové spuštění softwaru Dell Wireless Application v počítači

- 5 Připojte počítač k bezdrátové síti Dell S510 abcde.
- 6 Spusťte prohlížeč Safari. Budete automaticky přesměrováni na webovou stránku **S510 Web Management (Webová správa S510)**.



**POZNÁMKA:** Pokud se tato webová stránka nezobrazí automaticky, zadejte adresu IP (výchozí adresa IP je 192.168.100.10) poznamenanou z obrazovky projektoru, do adresního řádku prohlížeče.

- 7 Otevře se stránka S510 Web Management (Webová správa S510). Při prvním použití klepněte na **Download (Stáhnout)**.
- 8 Vyberte aplikační operační systém a potom klepněte na **Download (Stáhnout)**.
- 9 Spusťte soubor **Dell\_S510.dmg** ve složce stažených souborů.
- 10 Spusťte **Dell S510 Wireless Application** ve složce Dell S510.

## Přihlášení

Přihlaste se pomocí Access Code (Přístupový kód) získaného v kroku 4 instalace audioprojekce a potom klepněte na tlačítko Connect (Připojit).

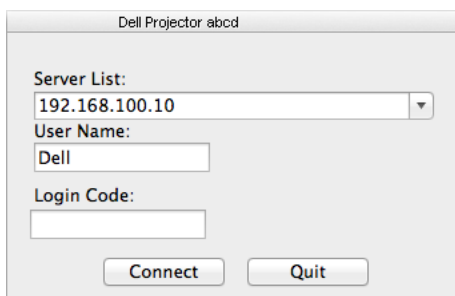

- 11 Nyní jste přihlášení k S510 Wireless Application. Klepnutím na tlačítko „Play (Přehrát)“ v aplikaci spustíte bezdrátovou nebo síťovou projekci.



- 12 Klepnutím na tlačítko „Audio Projection (Audioprojekce)“ v aplikaci můžete zapnout/vypnout audioprojekci.



 **POZNÁMKA:** V operačním systému Mac vyžaduje audioprojekce instalaci zvláštního ovladače. Pokud v počítači Mac není instalován ovladač, zobrazí se výzva k instalaci potřebného ovladače. Ovladač „**Soundflower**“ lze stáhnout z některých internetových vyhledávačů (například Yahoo, MSN...). Ovladač „**Soundflower**“ je bezplatný. Viz „Instalace ovladače Soundflower“ na straně 100.

- 13 Spuštění softwarového přehrávače zvuku v počítači.

## Sítové spuštění softwaru Dell Wireless Application v počítači

- 14 Připojte kabel místní sítě LAN k projektoru a k počítači.
- 15 Zopakováním **kroku 6 - 13** spusťte a přihlaste se k Dell Wireless Application.

## Instalace ovladače Soundflower

- 1 Ovladač „**Soundflower**“ lze stáhnout z některých internetových vyhledávačů (například Yahoo, MSN...). Ovladač „**Soundflower**“ je bezplatný.
- 2 Spusťte soubor „**Soundflower.dmg**“ ve složce stažených souborů.
- 3 Spusťte soubor „**Soundflower.pkg**“ ve složce Soundflower.

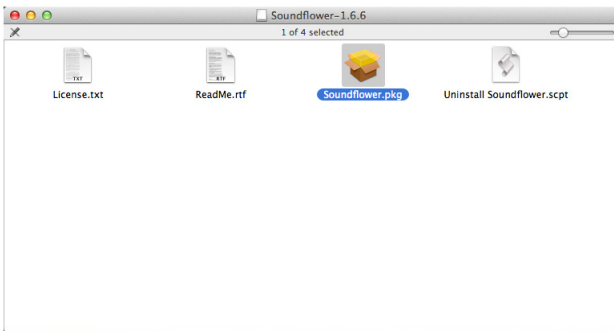

- 4 Bude zahájena instalace softwaru. Dokončete instalaci podle zobrazených pokynů.

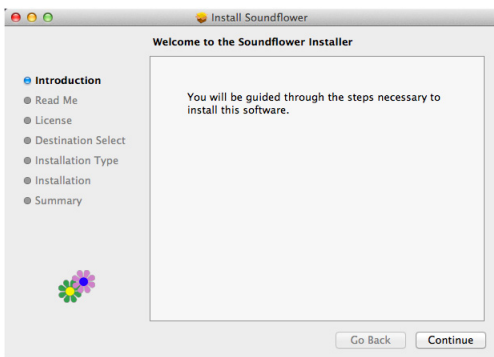

## Instalace USB Display (DoUSB)

### Operační systém Windows

- 1 Připojte napájecí kabel a stiskněte vypínač.

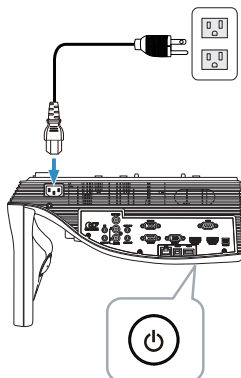

- 2 Připojte kabel USB (typ A na B) k projektoru a k počítači.
- 3 Když propojíte projektor a počítač kabelem USB, zobrazí se zpráva USB Connected (USB připojeno) a lze vybrat **DoUSB** nebo **Storage Mode (Režim úložiště)**. Výběrem volby „DoUSB“ přepnete na zdroj USB Display.

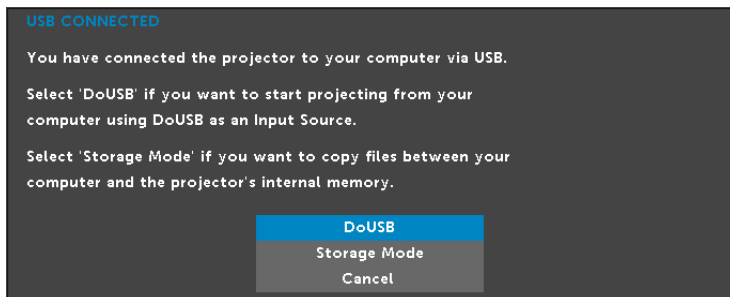

**POZNÁMKA:** Pokud se DoUSB nezobrazuje, viz „Odstraňování problémů s projektoru“ na straně 133.

## Operační systém Mac

- 1 Připojte napájecí kabel a stiskněte vypínač.

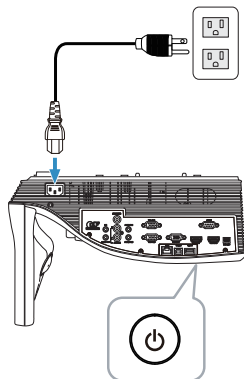

- 2 Připojte kabel USB (typ A na B) k projektoru a k počítači.
- 3 Když propojíte projektor a počítač kabelem USB, zobrazí se zpráva USB Connected (USB připojeno) a lze vybrat **DoUSB** nebo **Storage Mode (Režim úložiště)**. Výběrem volby „DoUSB“ přepnete na zdroj USB Display.

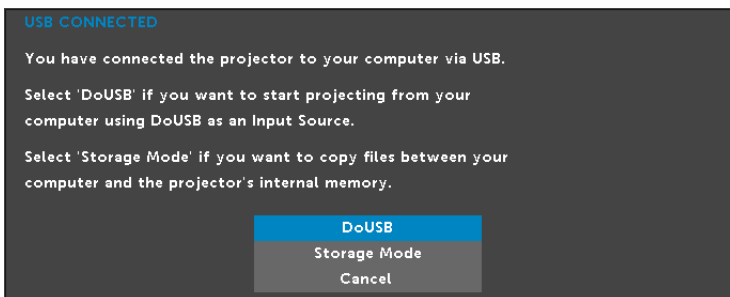

**POZNÁMKA:** Aby bylo možné používat funkci DoUSB, je třeba nainstalovat ovladač do operačního systému Mac. Pokud v počítači Mac není instalován ovladač, zobrazí se výzva k instalaci potřebného ovladače. Viz „Instalace ovladače DoUSB“ na straně 103.

## Instalace ovladače DoUSB

- 1 Na pracovní ploše poklepejte na ikonu „USB\_DISPLAY“.
- 2 Spusťte soubor „MAC\_USB\_Display.pkg“ ve složce USB\_DISPLAY.

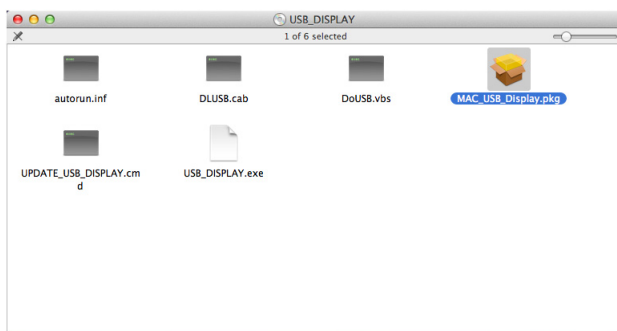

- 3 Bude zahájena instalace softwaru. Dokončete instalaci podle zobrazených pokynů.

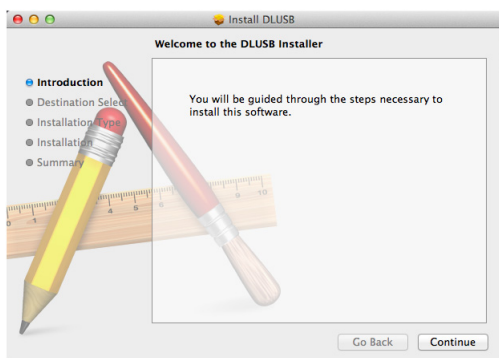

- 4 Po dokončení instalace restartujte počítač.

## Instalace interaktivního infračerveného pera



**POZNÁMKA:** Váš počítač musí splňovat následující minimální nároky na systém:

Operační systém:

- Windows

Operační systém Windows XP Professional s aktualizací Service Pack 3 32 bitů, Windows 7 32/64 bitů, Windows 8 32/64 bitů a Windows 8.1 32/64 bitů

Je vyžadována instalace prostředí Windows .NET Framework 4.0 (k dispozici ke stažení na stránkách společnosti Microsoft)

- Mac

Operační systém MacOS 10.6 a novější

Minimální hardware:

- a Typ procesoru Windows: Intel Core i3 nebo výkonnější
- b Typ procesoru Mac: Intel Core i2 duo nebo výkonnější
- c Paměť RAM Windows/Mac: Vyžadováno 2 GB paměti RAM, doporučeno více
- d Min. místo na pevném disku Windows/Mac: 110 MB volného místa na pevném disku



## Pro nastavení operačního systému Windows

- 1 Připojte k projektoru napájecí kabel, kabel VGA a kabel mini USB.

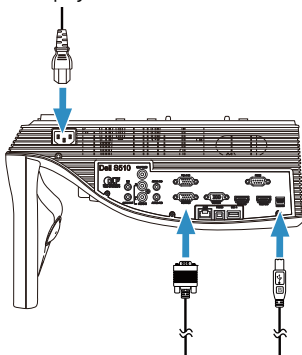

- 2 Stisknutím vypínače na dálkovém ovladači zapněte napájení projektoru.

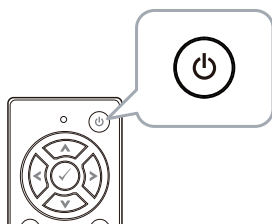

- 3 Připojte k počítači kabel VGA a kabel mini USB.

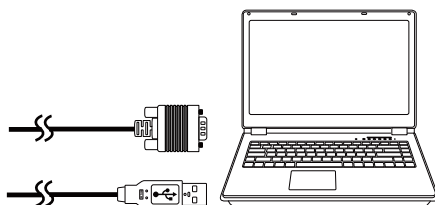

- Po připojení kabelu USB k počítači se automaticky zobrazí zpráva o instalaci PenDriver. Dokončete instalaci podle zobrazených pokynů. Po úspěšné instalaci ovladače se v oznamovací části

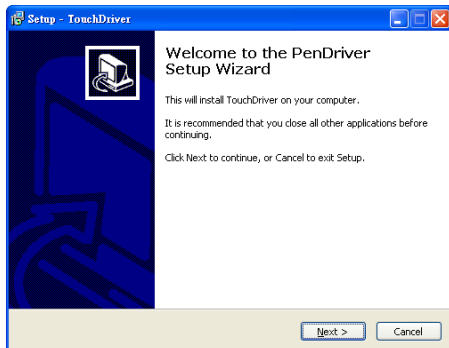

pracovní plochy počítače zobrazí ikona ovladače . Pokud se ovladač pera nenainstaluje automaticky, přejděte na **Tento počítač** a spusťte soubor „PenDriver.exe“.



**POZNÁMKA:** Instalace ovladače může vyžadovat přístup na úrovni správce. Požádejte o pomoc správce sítě.

- Klepněte na ikonu ovladače pera , vyberte **Calibrate pen (Kalibrovat pero)** a potom vyberte **Auto (Automaticky)** v podnabídce.

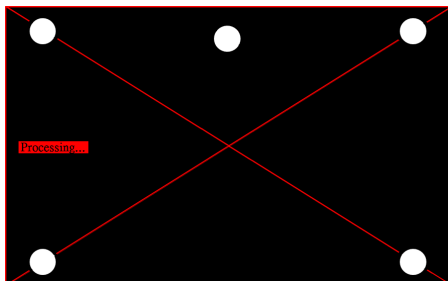

Pokud se zobrazí zpráva „**auto calibrate failed (Automatická kalibrace se nezdařila)**“, prosím odstraňte problém podle následujících pokynů a potom proveďte znovu automatickou kalibraci.

- Zhasněte světla nebo omezte přímé světlo na bílou tabuli

b Nechoďte před monitorem ani jej nepřemísťujte

c Úpravou ostření zostřete promítaný obraz

Pokud se na ploše zobrazí zpráva „**auto calibrate still failed (Automatická kalibrace se přesto nezdařila)**“, prosím provedte na ruční kalibraci.

### Ruční kalibrace:

Klepněte na ikonu ovladače pera , vyberte **Calibrate pen (Kalibrovat pero)** a potom vyberte **Manual (Ručně)** v podnabídce.

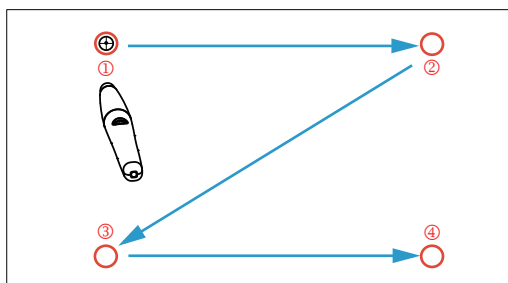

Dotkněte se cílových značek na ploše. (Stisknutím klávesy „ESC“ ukončete proces kalibrace). Po dokončení 4. kroku kalibrace počkejte 2 sekundy, než se kalibrační data uloží.

- 6 Zapněte vypínač infračerveného pera.
- 7 Nasměrujte infračervené pero na plochu a začnete jej používat.

### Pro nastavení operačního systému Mac

- 8 Zopakováním **kroků 1 - 3** zapněte napájení projektoru a připojte kabely VGA a USB.
- 9 Vyhledejte v počítači disk CD-ROM PenDriver.
- 10 Ve složce Mac poklepejte na soubor PenDriver.zip.
- 11 Spusťte soubor PenDriver.app ve složce Download (Stažené soubory).
- 12 Podle **kroků 5 - 7** spusťte inicializaci funkce ovládání a začněte infračervené pero používat.

## Správa projektoru prostřednictvím rozhraní Web Management (Webová správa)

### Konfigurování síťových nastavení

Jestliže je projektor připojen k síti, můžete k němu přistupovat prostřednictvím webového prohlížeče. Pokyny pro konfigurování síťových nastavení viz „Nastavení místní sítě“ na straně 48.

### Přístup k nástroji Web Management (Webová správa)

Spustte internetový prohlížeč Internet Explorer 6.0 nebo vyšší nebo Firefox 2.0 nebo vyšší a zadejte adresu IP. Nyní můžete vstoupit do nástroje Web Management (Webová správa) a spravovat projektor ze vzdáleného umístění.

### Hlavní stránka

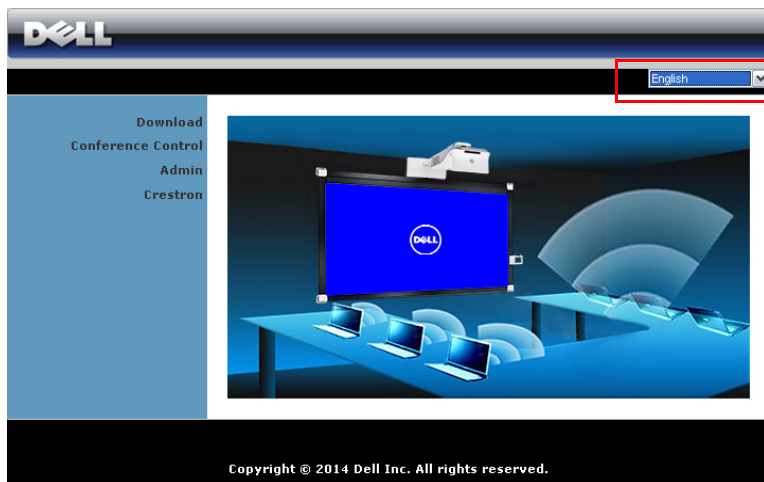

- Zadáním adresy IP do webového prohlížeče vstoupíte na stránku Home (Hlavní) nástroje Web Management (Webová správa). Viz „Nastavení místní sítě LAN“ na straně 48.
- Vyberte jazyk pro webovou správu ze seznamu.
- Klepnutím na libovolnou položku nabídky na levé kartě přejděte na stránku.

## Stahování správce připojení projektoru Dell

Viz také „Instalace bezdrátového nebo LAN zobrazení“ na straně 71.

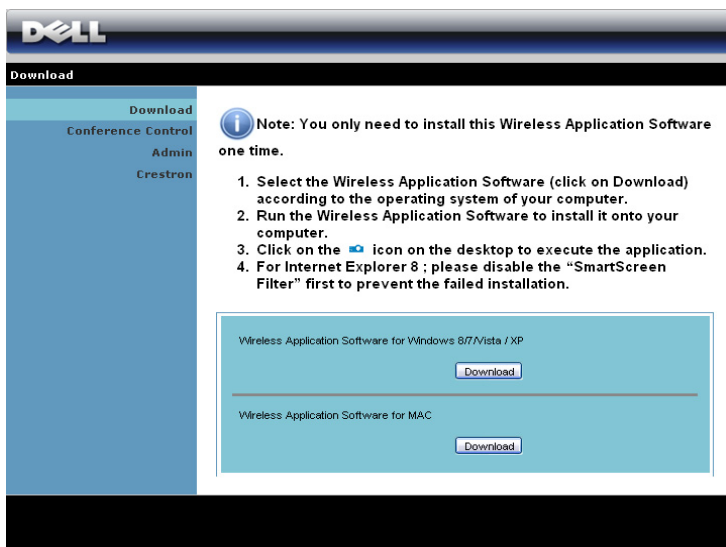

The screenshot shows the Dell website's download page. At the top is the Dell logo. Below it is a navigation menu with the following items: Download, Conference Control, Admin, and Crestron. The main content area features a blue sidebar on the left and a white main area on the right. The main area contains a note with an information icon and a list of four steps for installation. Below the note are two download buttons: one for Windows 8/7/Vista/XP and one for MAC.

**Download**

- Download
- Conference Control
- Admin
- Crestron

**Note:** You only need to install this Wireless Application Software one time.

1. Select the Wireless Application Software (click on Download) according to the operating system of your computer.
2. Run the Wireless Application Software to install it onto your computer.
3. Click on the  icon on the desktop to execute the application.
4. For Internet Explorer 8 ; please disable the "SmartScreen Filter" first to prevent the failed installation.

Wireless Application Software for Windows 8/7/Vista / XP

[Download](#)

Wireless Application Software for MAC

[Download](#)

Klepněte na tlačítko **Download (Stáhnout)** odpovídajícího operačního systému ve vašem počítači.

## Conference Control (Ovládání konferencí)

Umožňuje hostit konferenční prezentace z různých zdrojů bez použití kabelů projektoru a umožňuje ovládat zobrazení jednotlivých prezentací na obrazovce.



**POZNÁMKA:** Bez Conference Play Control (Ovládání přehrávání konferencí) získá poslední uživatel stisknutím tlačítka „Přehrát“ v aplikaci kontrolu nad promítání na celou plochu.

**Computer Name (Název počítače):** zobrazí seznam počítačů přihlášených pro ovládání konference.

**Play Control (Ovládání přehrávání):** Klepnutím na tato tlačítka můžete ovládat, jak se promítání z jednotlivých počítačů zobrazí na obrazovce.

- Promítání na celou obrazovku — prezentace z počítače pokrývá celou promítací plochu.
- Rozdělit 1 - prezentace z počítače je zobrazena v levém horním rohu obrazovky.
- Rozdělit 2 - prezentace z počítače je zobrazena v pravém horním rohu obrazovky.
- Rozdělit 3 - prezentace z počítače je zobrazena v levém dolním rohu obrazovky.
- Rozdělit 4 - prezentace z počítače je zobrazena v pravém dolním rohu obrazovky.
- Zastavit - promítání z počítače je zastaveno.

**IP Address (Adresa IP):** Ukazuje adresu IP jednotlivých počítačů.

**POZNÁMKA:** Chcete-li konferenci ukončit, klepněte na **Home** (Hlavní stránka).

## Správa vlastností

### Admin (Správce)

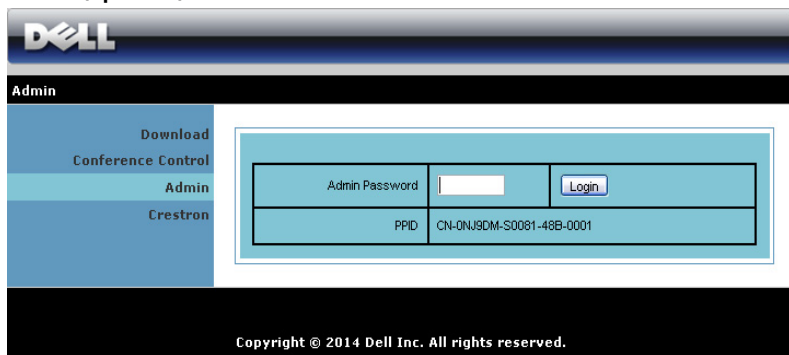

Download	
Conference Control	
Admin	
Crestron	

Admin Password	<input type="text"/>	Login
PPID	CN-ONJSDM-S0081-48B-0001	

Copyright © 2014 Dell Inc. All rights reserved.

Pro vstup na stránku Admin (Správce) je vyžadováno heslo správce.

- **Admin Password (Heslo správce):** Zadejte heslo správce a klepněte na **Přihlášení**. Výchozí heslo je „admin“. Pokyny pro změnu hesla viz „Change Passwords (Změnit hesla)“ na straně 117.



## System Status (Stav systému)

The screenshot displays the Dell System Status web interface. At the top, there is a navigation bar with the Dell logo and the text "Admin > System Status" on the left, and a "Home" button on the right. Below the navigation bar, the main content area is divided into a left sidebar and a main table area.

The left sidebar contains the following menu items:

- System Status
- Network Setup
- Projection Setup
- Change Passwords
- Reset to Default
- Firmware Upgrade
- Projector Control Panel
- Alert Setting
- Reboot System

The main table area is divided into three sections:

### Network Status

IP Address	192.168.100.10
Subnet Mask	255.255.255.0
Default Gateway	192.168.100.10
Wire MAC Address	00:12:5F:00:00:00

### Connection Status

Projecting Status	Waiting for Projecting
Total Users	0

### Projector Status

Model Name	S510
Projector Name	Dell Projector
Location	
Contact	
Status	On
Lamp Hours	2 hrs

Zobrazuje informace **Network Status (Stav sítě)**, **Connection Status (Stav připojení)** a **Projector Status (Stav projektoru)**.

## Network Status (Stav sítě)

Viz část OSD na straně 48.

The screenshot shows the 'Network Setup' configuration screen. The left sidebar contains the following menu items: System Status, Network Setup, Projection Setup, Change Passwords, Reset to Default, Firmware Upgrade, Projector Control Panel, Alert Setting, and Reboot System (with a red square icon). The main content area is divided into several sections:

- IP Setup:** Radio buttons for 'Obtain an IP address automatically' (selected) and 'Use the following IP address'. Fields for IP Address (192.168.100.10), Subnet Mask (255.255.255.0), Default Gateway (192.168.100.10), and DNS Server (192.168.100.10).
- DHCP Server Setup:** Radio buttons for 'Auto' (selected) and 'Disable'. Fields for Start IP (192.168.100.11), End IP (192.168.100.254), Subnet Mask (255.255.255.0), Default Gateway (192.168.100.10), and DNS Server (192.168.100.10).
- Wireless Setup:** Radio buttons for 'Enable' (selected) and 'Disable'. Fields for Region (--- WORLDWIDE ---), SSD (Dell Projector abcd), SSD Broadcast (Enable/Disable), Frequency Band (2.4G B/G/N mixed), Channel (Auto), Encryption (Disable), Key (empty), and TX mode channel (20MHz/40MHz).
- RADIUS Server Setup:** Fields for IP Address (192.168.100.10), Port (1812), and Key (empty).
- GateKeeper:** Radio buttons for 'All Pass' (selected), 'All Block', and 'Internet Only'.
- Set Security For SNMP:** Field for Write Community (empty).

Buttons for 'Apply' and 'Cancel' are located at the bottom right of the configuration area.

### IP Setup (Nastavení IP)

- Volbou **Obtain an IP address automatically (Získat adresu IP automaticky)** bude přidělována adresa IP projektoru automaticky nebo volbou **Use the following IP address (Použít následující adresu IP)** bude adresa IP přidělena ručně.

### DHCP Server Setup (Nastavení serveru DHCP)

- Volbou **Auto (Automaticky)** bude automaticky nakonfigurováno **Start IP (Počáteční IP)**, **End IP (Koncová IP)**, **Frequency Band (Frekvenční pásmo)**, **Subnet Mask (Maska podsítě)**, **Default Gateway (Výchozí brána)** a adresa **DNS Server (Server DNS)** ze serveru DHCP nebo volbou **Disable (Deaktivovat)** tuto funkci deaktivujete.

### Wireless Setup (Nastavení bezdrátové komunikace)

- Volbou **Enable (Aktivovat)** nakonfigurujete **Region (Oblast)**, **SSID**, **SSID Broadcast (SSID vysílání)**, **Frequency Band (Frekvenční pásmo)**, **Channel (Kanál)**, **Encryption (Šifrování)**, **Key (Klíč)** a **TX mode channel (Režim TX kanálu)**. Volbou **Disable (Deaktivovat)** deaktivujete bezdrátovou konfiguraci.

**SSID:** Maximální délka 32 znaků.

**Encryption (Šifrování):** Můžete deaktivovat klíč WPA nebo vybrat 64bitový nebo 128bitový v řetězci ASCII nebo HEX.

**Key (Klíč):** Je-li šifrování aktivováno, musíte nastavit hodnotu klíče podle režimu Encryption (Šifrování), který jste vybrali.

### RADIUS Server Setup (Nastavení serveru RADIUS)

- Nastavte údaje IP address (Adresa IP), Port a Key (Klíč).

### GateKeeper (Server GateKeeper)

- K dispozici jsou tři možnosti:

**All Pass (Povolit vše):** Umožňuje uživatelům přistupovat ke kancelářské síti prostřednictvím bezdrátového projektoru.

**All Block (Blokovat vše):** Blokuje uživatelům přístup ke kancelářské síti prostřednictvím bezdrátového projektoru.

**Internet Only (Pouze Internet):** Blokuje uživatele z kancelářské sítě, ale přesto zachovává možnost připojení k Internetu.

### Set Security For SNMP (Nastavení zabezpečení SNMP)

- Nastavte údaje Write Community (Komunita s oprávněním zápisu).

Klepnutím na tlačítko **Apply (Použít)** uložíte a použijete veškeré změny. Změny se projeví až po restartování projektoru.

## Projection Setup (Nastavení promítání)

DELL

Admin > Projection Setup Home »

System Status Network Setup <b>Projection Setup</b> Change Passwords Reset to Default Firmware Upgrade Projector Control Panel Alert Setting  Reboot System	<b>Projection Setup</b>	Resolution	WXGA (1280x800) ▾
		Login Code	<input type="radio"/> Disable <input type="radio"/> Random <input type="radio"/> Use the following code <input type="text"/>
	<b>Projector Setup</b>	Model Name	S510
		Projector Name	<input type="text" value="Dell Projector"/>
		Location	<input type="text"/>
		Contact	<input type="text"/>
			<input type="button" value="Apply"/> <input type="button" value="Cancel"/>

## Projection Setup (Nastavení promítání)

- **Resolution (Rozlišení):** Umožňuje vybrat rozlišení. K dispozici jsou následující možnosti: XGA (1024 x 768) a WXGA (1280 x 800).
- **Login Code (Přihlašovací heslo):** Vyberte způsob, jakým má projektor generovat přihlašovací heslo. K dispozici jsou tři možnosti:
  - **Disable (Deaktivovat):** Při přihlašování k systému není vyžadováno přihlašovací heslo.
  - **Random (Náhodně):** Výchozí je **Random (Náhodně)**. Přihlašovací heslo bude generováno náhodně.
  - **Use the following code (Použití následující heslo):** Zadejte čtyřčíselné heslo. Toto heslo bude použito pro přihlášení k systému.

## Projector Setup (Nastavení projektoru)

- Nakonfigurujte informace **Projector Name (Název projektoru)**, **Location (Umístění)** a **Contact (Kontakt)** (max. 21 znaků v každém poli).

Klepnutím na tlačítko **Apply (Použít)** uložíte a použijete veškeré změny. Změny se projeví až po restartování projektoru.

## Change Passwords (Změnit hesla)

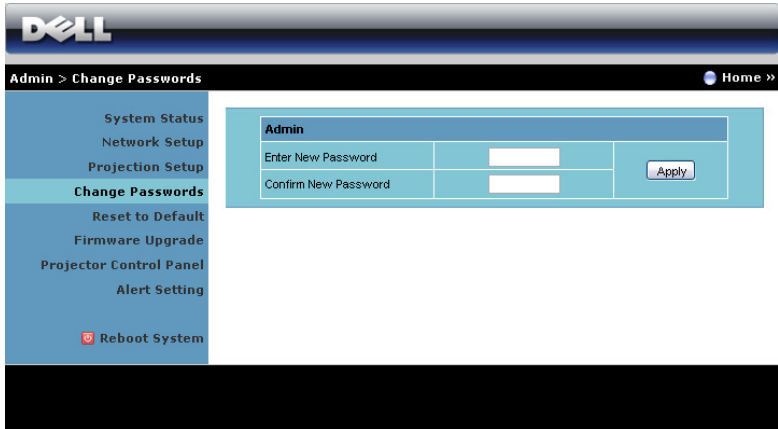

The screenshot shows the Dell Admin interface. At the top left is the Dell logo. Below it, the breadcrumb 'Admin > Change Passwords' is visible. On the right side of the header, there is a 'Home' link with a right-pointing arrow. A left-hand navigation menu lists several options: System Status, Network Setup, Projection Setup, Change Passwords (highlighted in light blue), Reset to Default, Firmware Upgrade, Projector Control Panel, Alert Setting, and Reboot System (with a red stop sign icon). The main content area is titled 'Admin' and contains a form with two input fields: 'Enter New Password' and 'Confirm New Password'. An 'Apply' button is located to the right of the second field.

Na této stránce lze změnit heslo správce.

- **Enter New Password (Zadejte nové heslo):** Zadejte nové heslo.
- **Confirm New Password (Potvrzení nového hesla):** Znovu zadejte nové heslo a klepněte na **Apply (Použít)**.



**POZNÁMKA:** Pokud zapomenete heslo správce, kontaktujte společnost Dell.

## Reset to Default (Obnovit výchozí)

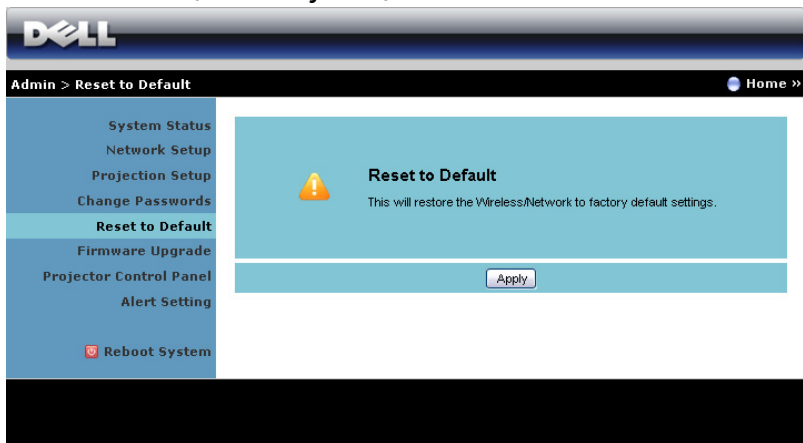

The screenshot shows the Dell projector's web interface. At the top, there is a dark blue header with the 'DELL' logo. Below the header, a navigation bar shows 'Admin > Reset to Default' and a 'Home >>' link. On the left side, there is a vertical sidebar menu with the following options: System Status, Network Setup, Projection Setup, Change Passwords, **Reset to Default** (highlighted), Firmware Upgrade, Projector Control Panel, Alert Setting, and Reboot System. The main content area is light blue and displays a warning icon (a yellow triangle with an exclamation mark) next to the heading 'Reset to Default'. Below the heading, it says 'This will restore the Wireless/Network to factory default settings.' At the bottom of this area, there is a button labeled 'Apply'.

Klepnutím na **Apply (Použít)** obnovíte výchozí tovární nastavení konfigurace bezdrátové/síťové komunikace.

## Firmware Upgrade (Upgrade firmwaru)

Stránka Firmware Upgrade (Upgrade firmwaru) slouží k aktualizování bezdrátového firmwaru projektoru.

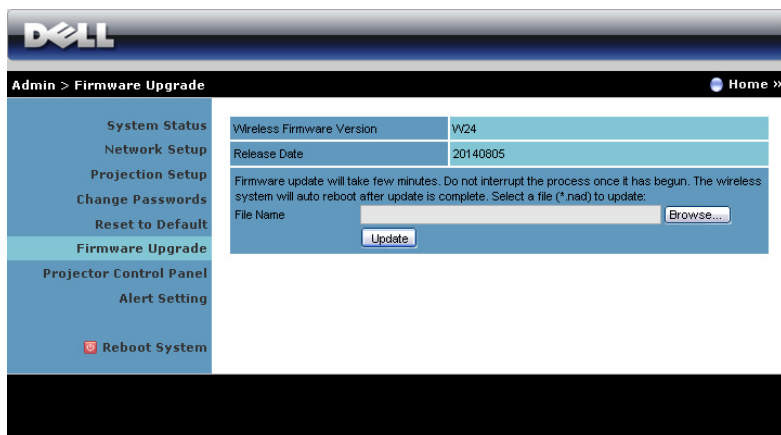

**POZNÁMKA:** Po úspěšném dokončení upgradu firmwaru deaktivujte a aktivujte bezdrát/sít pomocí nabídky OSD, aby se restartovala síťová karta pro projektor.

Chcete-li spustit aktualizaci firmwaru, postupujte podle následujících kroků:

- 1 Soubory firmwaru lze stáhnout z webu **dell.com/support**.
- 2 Stisknutím tlačítka **Browse (Procházet)** vyberte soubor pro aktualizaci.
- 3 Klepnutím na tlačítko **Update (Aktualizovat)** spusťte aktualizaci. Počkejte, dokud systém nezaktualizuje firmware ve vašem zařízení.

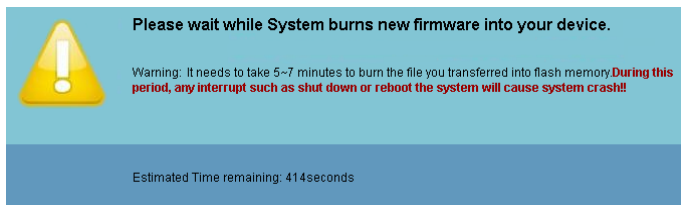

**UPOZORNĚNÍ:** Nepřerušujte proces aktualizace, mohlo by to způsobit selhání systému!

- 4 Po dokončení aktualizace klepněte na tlačítko **OK**.

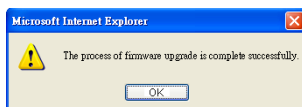

## Projector Control Panel (Ovládací panel projektoru)

**DELL**

Admin > Projector Control Panel Home >>

**System Status**  
Network Setup  
Projection Setup  
Change Passwords  
Reset to Default  
Firmware Upgrade

**Projector Control Panel**  
Alert Setting  
**Reboot System**

**Projector Information**

Projector Status	On	<input type="button" value="Refresh"/>
Power Saving	20mins	<input type="button" value="Power ON"/> <input type="button" value="Power OFF"/>
Alert Status	Good	<input type="button" value="clear"/>

**Image Control**

Operation Mode	<input type="radio"/> Normal Mode <input type="radio"/> ECO Mode <input type="radio"/> Dynamic Mode <input type="radio"/> Extreme Dimming Mode
Projector Mode	Front Projection-Wall Mount
Source Select	Wireless Display
Video Mode	Presentation Mode
Blank Screen	<input type="radio"/> On <input type="radio"/> Off
Aspect Ratio	<input type="radio"/> Original <input type="radio"/> 4:3 <input type="radio"/> Wide
Brightness	50 (0-100) <input type="button" value="Set"/>
Contrast	50 (0-100) <input type="button" value="Set"/>
<input type="button" value="Auto Adjust"/>	

**Audio Control**

Volume	5 (0-20) <input type="button" value="Set"/>
<input type="button" value="Factory Reset"/>	

### Projector Information (Informace o projektoru)

- **Projector Status (Stav projektoru):** Existuje pět stavů: Lamp On (Lampa je zapnutá), Standby (Pohotovostní režim), Power Saving (Úsporný režim) a Cooling (Chlazení) a Warming up (Zahřívání). Klepnutím na **Refresh (Aktualizovat)** obnovíte stav a nastavení ovládání.
- **Power Saving (Úsporný režim):** Položku Power Saving (Úsporný režim) lze nastavit na Off (Vypnuto), 20, 60, 90 nebo 120 minut. Více informací najdete v části „Power Saving (Úsporný režim)“ na straně 53.



- **Alert Status (Stav upozornění):** K dispozici jsou tři stavy upozornění: Lamp warning (Varování lampy), Low lamp life (Končí životnost lampy) a Temperature warning (Varování teploty). Projektor se může zablokovat v ochranném režimu, je-li aktivováno některé varování. Chcete-li ukončit ochranný režim, klepnutím na **Clear (Vymazat)** vymažete stav upozornění před zapnutím projektoru.

### Image Control (Nastavení zobrazení)

- **Projector Mode (Režim projektoru):** Umožňuje vybrat režim projektoru v závislosti na jeho umístění. K dispozici jsou dva režimy promítání: Zepředu-montáž na stěnu a zezadu-montáž na stěnu.
- **Source Select (Výběr zdroje):** Nabídka Source Select (Výběr zdroje) umožňuje vybrat vstupní zdroj projektoru. Můžete vybírat ze zdrojů VGA-A, VGA-B, Kompozitní video, HDMI-A, HDMI-B, Bezdrátové zobrazení, Zobrazení USB, Prohlížeč USB, Intel® WiDi nebo Vnitřní paměť.
- **Video Mode (Režim videa):** Výběrem režimu optimalizujete zobrazený obraz podle toho, k čemu je projektor používán. Můžete zvolit:
  - **Presentation (Prezentace):** Optimální pro snímky prezentace.
  - **Bright (Jasný):** Maximální jas a kontrast.
  - **Movie (Film):** Pro sledování filmů a prohlížení fotografií.
  - **sRGB:** Poskytuje přesnější podání barev.
  - **Custom (Vlastní):** Upřednostňovaná nastavení uživatele.
- **Blank Screen (Prázdná obrazovka):** Můžete vybrat On (Zapnuto) nebo Off (Vypnuto).
- **Aspect Ratio (Poměr stran):** Výběrem formátu umožňuje zvolit vzhled obrazu.
- **Brightness (Jas):** Výběrem hodnoty až upravte jas obrazu.
- **Contrast (Kontrast):** Výběrem hodnoty nastavte kontrast zobrazení.

Klepnutím na tlačítko **Auto Adjust (Automatické nastavení)** budou nastavení upravena automaticky.

### Audio Control (Ovládání zvuku)

- **Volume (Hlasitost):** Vyberte hodnotu (0 - 20) hlasitosti zvuku.

Klepnutím na tlačítko **Factory Reset (Obnova výchozího nastavení)** obnovíte výchozí tovární nastavení.

## Alert Setting (Nastavení upozornění)

The screenshot shows the Dell Alert Setting configuration page. On the left is a navigation menu with options: System Status, Network Setup, Projection Setup, Change Passwords, Reset to Default, Firmware Upgrade, Projector Control Panel, and Alert Setting (which is highlighted). Below the menu is a 'Reboot System' button. The main content area is titled 'Alert Setting' and contains three sections: 'E-mail Alert' with radio buttons for 'Enable' and 'Disable', and an 'E-mail Alert Test' button; 'SMTP Setting' with fields for 'Out going SMTP Server', 'Username', and 'Password'; and 'Alert Condition' with checkboxes for 'Lamp warning', 'Low lamp life', and 'Temperature warning'. A 'Save' button is at the bottom of the Alert Condition section.

### E-mail Alert (Upozornění e-mailem)

- E-mail Alert (Upozornění e-mailem): Můžete nastavit, zda chcete být upozorňováni e-mailem (Enable (Aktivovat)) či nikoli (Disable (Deaktivovat)).
- To (Komu)/Cc (Kopie)/From (Od): Můžete zadat e-mailovou adresu odesílatele (From (Od)) a příjemců (To (Komu)/Cc (Kopie)) pro přijímání upozornění v případě neobvyklé situace nebo varování.
- Subject (Předmět): Můžete zadat předmět e-maílu.

Klepnutím na tlačítko **E-mail Alert Test (Test upozornění e-mailem)** provedte test nastavení upozornění e-mailem.

### SMTP Setting (Nastavení SMTP)

- **Out going SMTP server (Odchozí SMTP server), User name (Uživatelské jméno) a Password (Heslo)** vám poskytne správce vaší sítě nebo MIS.

### Alert Condition (Podmínka upozornění)

- Můžete vybrat neobvyklé situace nebo varování, na která chcete být upozorňováni e-mailem. V případě splnění podmínek pro upozornění bude odeslán e-mail příjemcům (To (Komu)/Cc (Kopie)).

Klepnutím na tlačítko **Save (Uložit)** uložte nastavení.



**POZNÁMKA:** E-mailové upozornění funguje se standardním SMTP serverem prostřednictvím výchozího portu 25. Nepodporuje šifrování a ověřování (SSL nebo TLS).

## Reboot System (Restartovat systém)

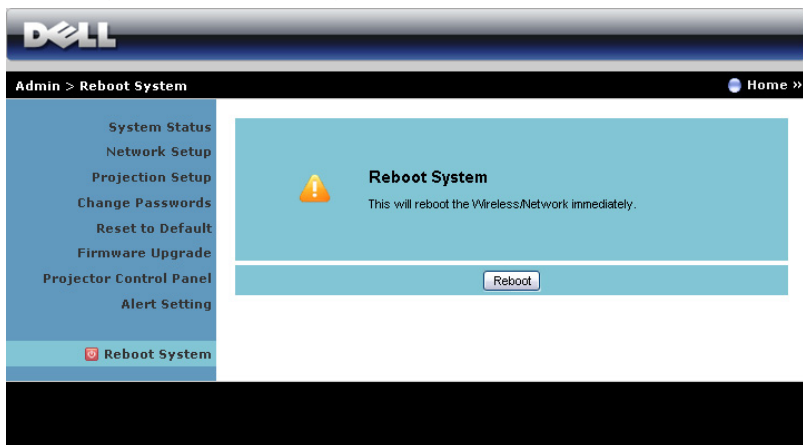

Klepnutím na **Reboot (Restartovat)** restartujete systém.

## Crestron

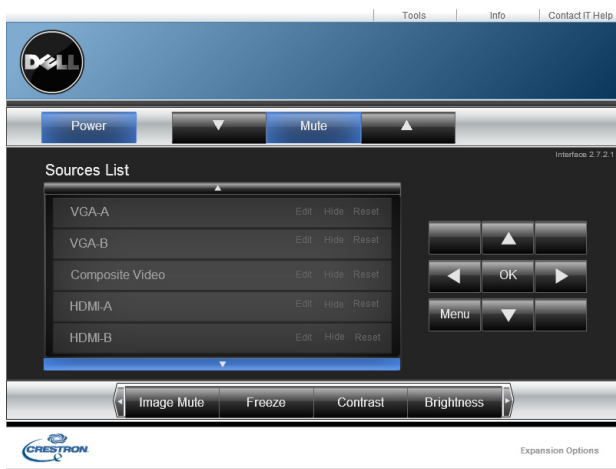

	<b>Položka</b>	<b>Popis</b>
1	Vypínač	Klepnutím můžete zapnout/vypnout projektor.
2	Posuvníky ovládání hlasitosti	Klepnutím nahoru zvýšíte hlasitost. Klepnutím na Ztlumit můžete zapnout/vypnout reproduktor projektoru. Klepnutím dolů snížíte hlasitost.
3	Navigační podložka OSD	Klepnutím na Nabídka můžete zapnout/vypnout nabídku OSD projektoru. Pomocí tlačítek se šipkami procházejte volby OSD a klepnutím na tlačítko OK provedte výběr.
4	Tlačítko Jas	Klepnutím upravte jas zobrazení projektoru.
5	Tlačítko Kontrast	Klepnutím upravte kontrast zobrazení projektoru.
6	Tlačítko Zmrazit	Klepnutím můžete zapnout/vypnout zobrazení na promítací ploše projektoru.
7	Tlačítko ztlumení obrazu	Klepnutím můžete zapnout/vypnout obraz projektoru. Tato funkce nezapíná/nevypíná napájení projektoru.
8	Panel Seznam zdrojů	Umožňuje přepnout vstupní zdroj projektoru.

## Používání okna nástrojů

Klepnutím na kartu Tools (Nástroje) v ovládacím okně se zobrazí následující okno. V tomto okně můžete měnit nastavení aktuálně připojeného projektoru.

The screenshot shows the Dell Crestron Control interface. At the top, there are tabs for 'Tools', 'Info', and 'Contact IT Help'. The main area is divided into three sections: 'Crestron Control', 'Projector', and 'User Password'. The 'Crestron Control' section has fields for IP Address, IP ID (5), and Port (41794), with a 'Send' button. The 'Projector' section has fields for Projector Name (S510), Location, and Assigned To, with a 'Send' button. Below these are DHCP settings: 'DHCP' is checked and 'Enabled', with fields for IP Address (192.168.100.10), Subnet Mask (255.255.255.0), Default Gateway (192.168.100.10), and DNS Server (192.168.100.10), each with a 'Send' button. The 'User Password' section has 'Enabled' checked, fields for New Password and Confirm, and a 'Send' button. The 'Admin Password' section also has 'Enabled' checked, fields for New Password and Confirm, and a 'Send' button. An 'Exit' button is at the bottom center. The Dell logo is in the top left, and the Crestron logo is in the bottom left. 'Expansion Options' is written in the bottom right.

## Crestron Control (Ovládání Crestron)

- Slouží k nastavení centrálních ovladačů Crestron®.

## Projektor

	<b>Položka</b>	<b>Popis</b>
1	Projector Name (Název projektoru)	Zadejte popisný název projektoru, který je právě připojen, pro odlišení od ostatních projektorů v síti. (Název může obsahovat max. 15 jednobajtových alfanumerických znaků.)
2	Location (Umístění)	Zadejte název umístění instalace projektoru, který je aktuálně připojen k síti. (Název může obsahovat max. 32 jednobajtových alfanumerických znaků a symbolů.)
3	Assigned To (Přiřazení)	Zadejte jméno uživatele projektoru. (Název může obsahovat max. 32 jednobajtových alfanumerických znaků a symbolů.)

	<b>Položka</b>	<b>Popis</b>
4	DHCP	Chcete-li používat DHCP, zaškrtněte políčko <b>Enabled (Aktivováno)</b> . Když je aktivováno DHCP, nelze zadat adresu IP.
5	IP Address (Adresa IP)	Zadejte adresu IP, kterou chcete přiřadit aktuálně připojenému projektoru.
6	Subnet Mask (Maska podsítě)	Zadejte masku podsítě pro aktuálně připojený projektor.
7	Default Gateway (Výchozí brána)	Zadejte adresu brány pro aktuálně připojený projektor.
8	DNS Server (Server DNS)	Zadejte adresu IP serveru DNS pro aktuálně připojený projektor.
9	Send (Odeslat)	Klepnutím na toto tlačítko potvrdíte provedené změny projektoru.

### **Uživatelské heslo**

Zaškrtnutím políčka **Enabled (Aktivováno)** bude pro otevření ovládacího okna v počítači vyžadováno heslo.

	<b>Položka</b>	<b>Popis</b>
1	New Password (Nové Heslo)	Zadejte nové heslo při změně hesla pro otevření ovládacího okna. (Max. 26 jednobajtových alfanumerických znaků)
2	Confirm (Potvrdit)	Zadejte stejné heslo, jaké jste zadali do políčka New Password (Nové heslo). Pokud se hesla neshodují, zobrazí se chyba.
3	Send (Odeslat)	Klepnutím na toto tlačítko potvrdíte provedené změny uživatelského hesla.

### Admin Password (Heslo správce)

Zaškrtnutím políčka **Enabled (Aktivováno)** bude pro otevření okna Tools (Nástroje) vyžadováno heslo.

	<b>Položka</b>	<b>Popis</b>
1	New Password (Nové Heslo)	Zadejte nové heslo při změně hesla pro otevření okna Tools (Nástroje). (Název může obsahovat max. 26 jednobajtových alfanumerických znaků.)
2	Confirm (Potvrdit)	Zadejte stejné heslo, jaké jste zadali do políčka New Password (Nové heslo). Pokud se hesla neshodují, zobrazí se chyba.
3	Send (Odeslat)	Klepnutím na toto tlačítko potvrdíte provedené změny hesla správce.

## Časté dotazy:

---

Chtěl bych vzdáleně přistupovat k projektoru prostřednictvím Internetu. Jaké je nejlepší nastavení pro prohlížeč?

Chcete-li použít nejlepší nastavení pro prohlížeč, postupujte podle následujících kroků:

- 1 Otevřete **Control Panel (Ovládací panely)** → **Internet Options (Možnosti Internetu)** → **karta General (Obecné)** → **Temporary Internet Files (Dočasné soubory Internetu)** → **Settings (Nastavení)** → a vyberte **Every visit to the pages (Při každé návštěvě stránek)**.
- 2 Některé brány firewall nebo antivirové programy mohou blokovat aplikaci HTTP. Pokud možno vypněte bránu firewall nebo antivirové programy.

Chtěl bych vzdáleně přistupovat k projektoru prostřednictvím Internetu. Jaká čísla portů pro naslouchání socketům mám otevřít v bráně firewall?

Tento projektor používá následující porty pro naslouchání socketům TCP/IP.

UDP/TCP	Port Číslo	Popis
TCP	80	Webová konfigurace (HTTP)
UDP/TCP	25	SMTP: používáno pro směrování e-mailů mezi poštovními servery
UDP/TCP	161	SNMP: Simple Network Management Protocol
UDP	9131	AMX: slouží pro vyhledávání AMX

Proč nemohu přistupovat k projektoru prostřednictvím Internetu?

- 1 Zkontrolujte, zda je váš stolní počítač/notebook připojen k Internetu.
- 2 Obratě se na vašeho MIS nebo správce sítě a zjistěte, zda se váš stolní počítač/notebook nachází ve stejné podsíti.



---

Proč nemohu přistupovat k serveru SMTP?

- 1** Obratíte se na vašeho MIS nebo správce sítě a zjistíte, zda je funkce serveru SMTP pro projektor otevřená a zda je adresa IP přiřazená projektoru povolena pro přístup k serveru SMTP. Číslo portu SMTP projektoru pro naslouchání paketům je 25 a nelze jej změnit.
- 2** Zkontrolujte, zda je správně nastaven odchozí SMTP server, uživatelské jméno a heslo.
- 3** Některé SMTP servery budou kontrolovat, zda e-mailová adresa „Od“ odpovídá údajům „Uživatelské jméno“ a „Heslo“. Například používáte [test@dell.com](mailto:test@dell.com) jako e-mailovou adresu v poli „Od“. V tomto případě musíte rovněž používat informace účtu [test@dell.com](mailto:test@dell.com) jako uživatelské jméno a heslo pro přihlašování k serveru SMTP.

---

Proč nelze přijmout testovací e-mail s upozorněním, ačkoli projektor ukazuje, že testovací e-mail s upozorněním byl již odeslán?

Na základě omezení serveru SMTP byl e-mail s upozorněním pravděpodobně identifikován jako nevyžádaná pošta. Požádejte vašeho MIS nebo správce sítě o nastavení serveru SMTP.

---

## Konfigurace brány firewall a časté dotazy

Otázka: Proč nemohu přistupovat na stránku Web Management (Webová správa)?

Odpověď: Konfigurace brány firewall ve vašem počítači vám může zabránovat v přístupu na webovou stránku Web Management (Webová správa). Zkontrolujte následující konfigurační nastavení:

---

Ochrana bránou firewall	Konfigurace
<b>McAfee Security Center</b>	<ol style="list-style-type: none"><li>1 Spustíte McAfee Security Center (<b>Start &gt; Všechny programy &gt; McAfee &gt; McAfee Security Center</b>).</li><li>2 Na kartě <b>personal firewall plus</b> klepněte na <b>View the Internet Applications List</b>.</li><li>3 Vyhledejte a vyberte ze seznamu položku <b>Dell Projector (Projektor Dell)</b>.</li><li>4 Klepněte pravým tlačítkem myši na sloupec <b>Permissions</b>.</li><li>5 Vyberte <b>Allow Full Access</b> z místní nabídky.</li></ol>
<b>Norton AntiVirus</b>	<ol style="list-style-type: none"><li>1 Otevřete Norton AntiVirus (<b>Start &gt; Všechny programy &gt; Norton AntiVirus &gt; Norton AntiVirus</b>).</li><li>2 Klepněte na nabídku <b>Options</b> a potom vyberte <b>Norton AntiVirus</b>.</li><li>3 Na stránce <b>Status</b> vyberte <b>Internet Worm Protection</b>.</li><li>4 Vyhledejte a vyberte ze seznamu programů položku <b>Dell Projector (Projektor Dell)</b>.</li><li>5 Klepněte pravým tlačítkem myši na sloupec <b>Internet Access</b>.</li><li>6 V místní nabídce vyberte možnost <b>Permit All</b>.</li><li>7 Klepněte na <b>OK</b>.</li></ol>

---

<b>Ochrana bránou firewall</b>	<b>Konfigurace</b>
<b>Sygate Personal Firewall</b>	<ol style="list-style-type: none"> <li>1 Otevřete Sygate Personal Firewall (<b>Start &gt; Všechny programy &gt; Sygate &gt; Sygate Personal Firewall</b>).</li> <li>2 V seznamu <b>Running Applications (Spuštěné aplikace)</b> vyhledejte a klepněte pravým tlačítkem myši na <b>Dell Projector (Projektor Dell)</b>.</li> <li>3 V místní nabídce vyberte možnost <b>Allow</b>.</li> </ol>
<b>Brána firewall systému Windows</b>	<ol style="list-style-type: none"> <li>1 Otevřete bránu firewall systému Windows (<b>Start &gt; Všechny programy &gt; Ovládací panely</b>). Poklepejte na <b>Brána firewall systému Windows</b>.</li> <li>2 Na kartě <b>General</b> zrušte zaškrtnutí <b>Nepovolovat výjimky</b>.</li> <li>3 Na kartě <b>Výjimky</b> klepněte na tlačítko <b>Přidat program...</b></li> <li>4 Vyhledejte a vyberte ze seznamu programů položku <b>Dell Projector (Projektor Dell)</b> a potom klepněte na tlačítko <b>OK</b>.</li> <li>5 Klepnutím na <b>OK</b> potvrďte nastavení výjimek.</li> </ol>
<b>Zone Alarm</b>	<ol style="list-style-type: none"> <li>1 Otevřete Zone Alarm Firewall (<b>Start &gt; Všechny programy &gt; Zone Labs &gt; Zone Labs Center</b>).</li> <li>2 Na stránce <b>Program Control (Programové ovládání)</b> vyhledejte a vyberte ze seznamu položku <b>Dell Projector (Projektor Dell)</b>.</li> <li>3 Klepněte pravým tlačítkem myši na sloupec <b>Access-Trusted</b>.</li> <li>4 V místní nabídce vyberte možnost <b>Allow</b>.</li> <li>5 Klepněte pravým tlačítkem a vyberte volbu <b>Allow</b> pro sloupce <b>Access-Internet, Server-Trusted</b> a <b>Server-Internet</b>.</li> </ol>

## Make Application Token (Vytvořit aplikační token)

Aplikační oken umožňuje promítat z připojeného USB tokenu.

- 1 V aplikačním softwaru klepněte na  > **USB Dongle (Adaptér USB)**.
- 2 Zobrazí se následující obrazovka. Klepněte na tlačítko **Next (Další)**.



- 3 Připojte jednotku flash do některého z portů USB počítače. Vyberte jednotku ze seznamu a potom klepněte na **Next (Další)**.

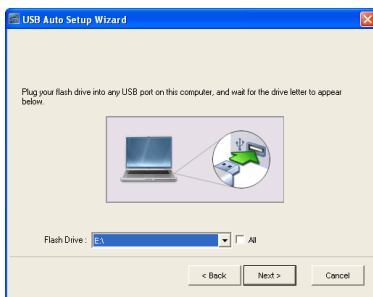

- 4 Klepnutím na **Finish (Dokončit)** ukončete průvodce.



# 4

## Odstraňování problémů s projektorem

Máte-li problémy s projektorem, přečtěte si následující rady k odstraňování závad. Jestliže problém přetrvává, kontaktujte společnost Dell (viz Kontaktní informace společnosti Dell straně 147).



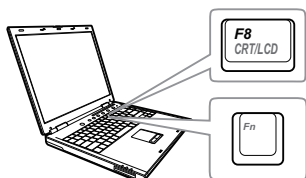

### Problém

Na projekční ploše se neobjeví žádný obraz



### Možné řešení

- Zkontrolujte, zda jste vybrali správní vstupní zdroj v nabídce INPUT SOURCE (ZDROJ VSTUPU).
- Ujistěte se, že je zapnut externí video port. Používáte-li přenosný počítač Dell typu laptop, stiskněte **Fn** **F8** (Fn+F8). V případě jiného počítače si přečtěte příslušnou dokumentaci. Pokud obrázky nejsou zobrazeny správně, zaktualizujte ovladač grafiky počítače. V případě počítačů Dell viz [support.dell.com](http://support.dell.com).
- Ujistěte se, že všechny kabely jsou dobře zapojené. Viz "Zapojení projektoru" na straně 9.
- Zkontrolujte, zda nejsou kontakty v konektorech ohnuté nebo poškozené.
- Zkontrolujte, zda je správně nainstalována projekční lampa (viz část "Výměna lampy" na straně 139).
- Použijte Test Pattern (Testovací vzor) v části Projector Settings (Nastavení projektoru) v nabídce Advanced Settings (Upřesnit nastavení). Ujistěte se, že barvy vzoru testovacího obrazce jsou správné.

<b>Problém (pokračování)</b>	<b>Možné řešení (pokračování)</b>
Částečný, rolující nebo špatně zobrazený obraz	<ol style="list-style-type: none"> <li>1 Stiskněte tlačítko Automatická úprava na dálkovém ovladači.</li> <li>2 Používáte-li přenosný počítač Dell, nastavte rozlišení počítače na WXGA (1280 x 800): <ol style="list-style-type: none"> <li>a Pravým tlačítkem myši klepněte na prázdnou část plochy Microsoft® Windows®, vyberte položku Vlastnosti a poté vyberte kartu Nastavení.</li> <li>b Zkontrolujte, zda nastavení pro externí port monitoru je 1280 x 800 obrazových bodů.</li> <li>c Stiskněte tlačítko   (Fn+F8).</li> </ol> </li> </ol>
Vaše prezentace se na projekční ploše nezobrazuje	Používáte-li přenosný počítač, stiskněte tlačítko   (Fn+F8).
Obraz bliká nebo není stabilní	Nastavte stabilizaci v podnabídce OSD <b>Display Settings (Nastavení zobrazení)</b> v <b>Advanced Settings (Upřesnit nastavení)</b> (pouze v režimu PC).
V obraze se objevuje vodorovný blikající pruh	Nastavte frekvenci v podnabídce OSD <b>Display Settings (Nastavení zobrazení)</b> v <b>Advanced Settings (Upřesnit nastavení)</b> (pouze v režimu PC).

<b>Problém (pokračování)</b>	<b>Možné řešení (pokračování)</b>
Nesprávná barva obrazu	<ul style="list-style-type: none"> <li>• Pokud zobrazovací zařízení přijme špatný výstup signálu z grafické karty, nastavte typ signálu na <b>RGB</b> v nabídce OSD <b>Image Settings (Nastavení obrazu)</b> na kartě <b>Advanced Settings (Upřesnit nastavení)</b>.</li> <li>• Použijte <b>Test Pattern (Testovací vzor) v Projector Settings (Nastavení projektoru)</b> v nabídce <b>Advanced Settings (Upřesnit nastavení)</b>. Ujistěte se, že barvy vzoru testovacího obrazce jsou správné.</li> </ul>
Obraz je rozostřený	<ol style="list-style-type: none"> <li>1 Upravte obraz zaostřovacím kroužkem na objektivu.</li> <li>2 Ujistěte se, že projekční plátno leží v požadované vzdálenosti od projektoru 1,96 stop [0,597 m] až 2,4 stop [0,731 m].</li> </ol>
Obraz je roztažený, pokud je zobrazován formát 16:9 DVD	<p>Tento projektor automaticky rozpoznává formát vstupního signálu. Udržuje poměr stran promítaného obrazu podle formátu vstupního signálu s původním nastavením.</p> <p>Pokud je promítaný obraz stále roztažený, upravte poměr stran v Display Settings (Nastavení zobrazení) v nabídce Advanced Settings (Upřesnit nastavení) v OSD.</p>
Obraz je převrácený	<p>Vyberte položku <b>Projector Settings (Nastavení projektoru)</b> v <b>Advanced Settings (Upřesnit nastavení)</b> z nabídky OSD a nastavte režim projektoru.</p>
Lampa je spálená nebo praská	<p>Když lampa dosáhne konce své životnosti, může se spálit a může se ozvat hlasité prasknutí. V takovém případě nelze projektor zapnout. Při výměně lampy postupujte podle pokynů v části "Výměna lampy" na straně 139.</p>
Indikátor LAMP (LAMP A) svítí oranžově	<p>V případě, že indikátor <b>LAMP (LAMP A)</b> bez přerušení svítí oranžově, vyměňte lampu.</p>

<b>Problém (pokračování)</b>	<b>Možné řešení (pokračování)</b>
Indikátor LAMP (LAMP A) bliká oranžově	<p>Pokud indikátor <b>LAMP (LAMP A)</b> bliká oranžově, pravděpodobně došlo k přerušení připojení modulu lampy. Zkontrolujte modul lampy a ujistěte se, zda je správně nainstalován.</p> <p>Když indikátory <b>LAMP (LAMP A)</b> a <b>Power (Napájení)</b> oranžově blikají, znamená to, že ovladač lampy selhal a projektor se automaticky vypne.</p> <p>Když indikátory <b>LAMP (LAMP A)</b> a <b>TEMP (TEPLOTA)</b> blikají oranžově a indikátor <b>Power (Napájení)</b> svítí modře, znamená to, že barevný disk nefunguje a projektor se automaticky vypne.</p> <p>Chcete-li ukončit ochranný režim, stiskněte a podržte tlačítko POWER (NAPÁJENÍ) po dobu 10 sekund.</p>
Indikátor TEMP (TEPLOTA) bez přerušení svítí oranžově	<p>Projektor je přehřátý. Displej se automaticky vypne. Po vychladnutí projektoru zkuste opět displej zapnout. Jestliže problém přetrvává, kontaktujte společnost Dell.</p>
Indikátor TEMP (TEPLOTA) bliká oranžově	<p>Pokud selže ventilátor projektoru, projektor se automaticky vypne. Zkuste vymazat režim projektoru stisknutím a podržením tlačítka <b>POWER (NAPÁJENÍ)</b> po dobu 10 sekund. Počkejte přibližně 5 minut a zkuste napájení znovu zapnout. Jestliže problém přetrvává, kontaktujte společnost Dell.</p>
Dálkový ovladač dobře nefunguje nebo funguje v příliš krátkém rozsahu	<p>Baterie je pravděpodobně vybitá. Pokud ano, použijte dvě nové baterie AAA.</p>



---

**Problém (pokračování)**

DoUSB nezobrazuje

**Možné řešení (pokračování)**

- Windows

Zobrazení prostřednictvím USB by se mělo spustit automaticky. Chcete-li spustit zobrazení USB ručně, přejděte do části Tento počítač a spusťte soubor „USB\_Display.exe“.

- MAC
  - a Přejděte na CDROM: USB\_DISPLAY a spusťte „MAC\_USB\_Display.pkg“.
  - b Dokončete instalaci podle zobrazených pokynů.
  - c Restartujte systém a potom znovu připojte kabel USB k počítači a k projektoru.



**POZNÁMKA:** Instalace ovladače může vyžadovat přístup na úrovni správce. Požádejte o pomoc správce sítě.

---

Odchylka umístění  
infračerveného pera

- 1 Zkontrolujte, zda je výstupní rozlišení projektoru a počítače 1280 x 800.
  - 2 V počítači vyberte možnost „pouze druhá obrazovka“.
-

## Vodící signály

Projector Status (Stav projektoru)	Popis	Ovládací tlačítka		Indikátor	
		Napájení	TEMP (oranžová)	LAMP (LAMPÁ) (oranžová)	
Pohotovostní režim	Projektor se nachází v pohotovostním režimu. Je připraven na spuštění.	Bliká bíle	NESVÍTÍ	NESVÍTÍ	
Režim zahřívání	Projektor se během určité doby zahřeje a zapne.	Bílá	NESVÍTÍ	NESVÍTÍ	
Lampa je zapnutá	Projektor se nachází v normálním režimu a je připraven zobrazit obraz. ☒ Poznámka: Nabídka OSD není otevřená.	Bílá	NESVÍTÍ	NESVÍTÍ	
Režim chlazení	Projektor se chladí před vypnutím.	Bílá	NESVÍTÍ	NESVÍTÍ	
Projektor je přehřátý	Větrací otvory jsou pravděpodobně ucpané nebo se okolní teplota pohybuje nad 35°C. Projektor se automaticky vypne. Zkontrolujte, zda nejsou větrací otvory zablokované a zda se okolní teplota nachází v provozním rozsahu. Jestliže problém přetrvává, kontaktujte společnost Dell.	NESVÍTÍ	ORANŽOVÁ	NESVÍTÍ	
Ovladač lampy přehřátý	Ovladač lampy je přehřátý. Větrací otvory jsou pravděpodobně ucpané. Projektor se automaticky vypne. Po vychladnutí projektoru zkuste opět displej zapnout. Jestliže problém přetrvává, kontaktujte společnost Dell.	ORANŽOVÁ	ORANŽOVÁ	NESVÍTÍ	
Závada ventilátoru	Došlo k závadě jednoho z ventilátorů. Projektor se automaticky vypne. Jestliže problém přetrvává, kontaktujte společnost Dell.	NESVÍTÍ	Bliká ORANŽOVĚ	NESVÍTÍ	
Selhání ovladače lampy	Došlo k selhání ovladače lampy. Projektor se automaticky vypne. Po třech minutách odpojte napájecí kabel a potom znovu zapněte zobrazovací zařízení. Jestliže problém přetrvává, kontaktujte společnost Dell.	Bliká ORANŽOVĚ	NESVÍTÍ	Bliká ORANŽOVĚ	
Selhání barevného disku	Barevný disk nelze spustit. Došlo k chybě projektoru a projektor se automaticky vypíná. Odpojte napájecí kabel a po třech minutách znovu zapněte projektor. Jestliže problém přetrvává, kontaktujte společnost Dell.	Bílá	Bliká ORANŽOVĚ	Bliká ORANŽOVĚ	
Závada lampy	Došlo k závadě lampy. Vyměňte lampu.	NESVÍTÍ	NESVÍTÍ	ORANŽOVÁ	
Závada – napájení stejnosměrným proudem (+12V)	Napájení bylo přerušeno. Projektor se automaticky vypne. Odpojte napájecí kabel a po třech minutách znovu zapněte projektor. Jestliže problém přetrvává, kontaktujte společnost Dell.	Bliká ORANŽOVĚ	ORANŽOVÁ	ORANŽOVÁ	
Připojení modulu lampy selhalo	Pravděpodobně došlo k přerušení připojení modulu lampy. Zkontrolujte modul lampy a ujistěte se, zda je správně nainstalován. Jestliže problém přetrvává, kontaktujte společnost Dell.	NESVÍTÍ	NESVÍTÍ	Bliká ORANŽOVĚ	

## Výměna lampy

**△ UPOZORNĚNÍ:** Než začnete provádět jakýkoli postup v tomto oddílu, zajistěte splnění bezpečnostních pokynů na straně 8.

Když se na obrazovce zobrazí zpráva „Lamp is approaching the end of its useful life in the operation. Replacement suggested!

[www.dell.com/lamps](http://www.dell.com/lamps) (Blíží se konec provozní životnosti lampy.

Doporučujeme lampu vyměnit. [www.dell.com/lamps](http://www.dell.com/lamps)“, vyměňte lampu.

Jestliže problém přetrvává i po výměně lampy, kontaktujte společnost Dell. Více informací najdete v části "Kontaktní informace společnosti Dell" na straně 147.

**△ UPOZORNĚNÍ:** Aby byl zajištěn bezpečný a optimální provoz projektoru, používejte originální lampu.

**△ UPOZORNĚNÍ:** Používáním se lampa silně zahřívá. Nepokoušejte se vyměnit lampu, pokud jste nenechali projektor po použití vychladnout po dobu alespoň 30 minut.

**△ UPOZORNĚNÍ:** Nikdy se nedotýkejte žárovky ani skleněné části lampy. Lampy projektorů jsou velmi křehké a při doteku se mohou roztříštit. Rozbité střepy jsou ostré a mohou způsobit zranění.

**△ UPOZORNĚNÍ:** Dojde-li k roztříštění lampy, odstraňte z projektoru všechny prasklé kusy a zlikvidujte nebo recyklujte v souladu se státními, místními a federálními zákony. Další informace viz [www.dell.com/hg](http://www.dell.com/hg).

1 Vypněte projektor a odpojte kabel síťového napájení.

2 Ponechte projektor vychladnout po dobu minimálně 30 minut.

3 Uvolněte dva šrouby, které drží kryt lampy a sejměte kryt.

4 Uvolněte dva šrouby, které drží lampu.

5 Uchopte lampu za kovovou úchytku a vyjměte ji.

**✍ POZNÁMKA:** Společnost Dell může požadovat, aby lampy vyměněné v záruce byly vráceny. V opačném případě si u místního závodu na zpracování odpadu zjistěte nejbližší sběrné místo.

6 Namontujte novou lampu.

7 Utáhněte dva šrouby, které drží lampu.

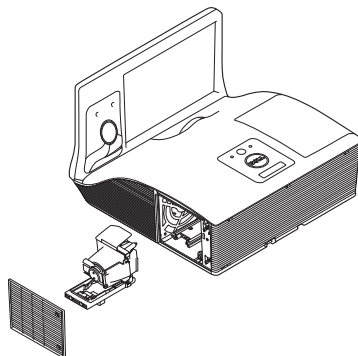

- 8 Nasadte kryt lampy a utáhněte dva šrouby.
- 9 Vynulujte počítadlo doby provozu lampy výběrem možnosti „Yes (Ano)” pro **Lamp Reset (Vynulování počítadla doby provozu lampy)** in the OSD **Power Settings (Nastavení spotřeby)** v nabídce **Advanced Settings (Upřesnit nastavení)** (viz Power Settings (Nastavení spotřeby) v nabídce Advanced Settings (Upřesnit nastavení) na straně 52). Při instalaci nového modulu lampy projektor automaticky rozpozná a vynuluje provozní hodiny lampy.



**UPOZORNĚNÍ: Likvidace lampy (pouze pro USA)**

 **LAMPA (LAMPY) UVNITŘ VÝROBKU OBSAHUJÍ RTUŤ A MUSÍ SE RECYKLOVAT NEBO LIKVIDOVAT PODLE MÍSTNÍCH, STÁTNÍCH NEBO FEDERÁLNÍCH ZÁKONŮ. VÍCE INFORMACÍ NAJDETE NA ADRESE [WWW.DELL.COM/HG](http://WWW.DELL.COM/HG), NEBO KONTAKTUJTE ELECTRONIC INDUSTRIES ALLIANCE NA ADRESE [WWW.EIAE.ORG](http://WWW.EIAE.ORG). INFORMACE O LIKVIDACI LAMPY NAJDETE NA STRÁNKÁCH [WWW.LAMPRECYCLE.ORG](http://WWW.LAMPRECYCLE.ORG).**

# 5

## Technické údaje

---

Světelná technologie	0,65" WXGA-800 S450 DMD, DarkChip3™
Jas	3100 ANSI lumenů (max.)
Kontrastní poměr	Fyzické: 2200:1 typicky Režim vysokého kontrastního poměru: 8000:1 typicky
Rovnoměrnost osvětlení plochy obrazu	Typicky 85% (japonská norma JBMA)
Počet pixelů	1280 x 800 (WXGA)
Poměr stran	16:10
Vnitřní jednotka Flash	Paměť 2 GB (max.)
Množství zobrazitelných barev	1,07 miliard barev
Rychlost barevného disku	2 X 1 X pro zobrazení 3D
Objektiv	Clona: F/ 2,6 Efektivní ohnisková vzdálenost=654 mm $\pm$ 10 mm při velikosti obrazu 87,2 Pevný objektiv, pouze digitální zoom Poměr vzdálenosti a šířky = 0,35 širokoúhlý a teleobjektiv Poměr odchyly: 125% $\pm$ 5%
Velikost promítaného obrazu	70 - 100 palců (diagonálně)
Projekční vzdálenost	1,7 ~ 2,49 stop (0,517 ~ 0,759 m $\pm$ 0,01 m)

Video kompatibilita	<p>Kompozitní video:</p> <p>NTSC: M (3,58 MHz), 4,43 MHz</p> <p>PAL: B, D, G, H, I, M, N, 60</p> <p>SECAM: B, D, G, K, K1, L</p> <p>Vstup komponentního videa prostřednictvím VGA: 1080i, 720p, 576i/p, 480i/p</p> <p>Vstup HDMI: 1080p, 720p, 576i/p, 480i/p</p>
Napájení	Univerzální střídavý 100 – 240 V 50-60 Hz se vstupem PFC
Příkon	<p>Normální režim: 345 W <math>\pm</math> 10 % při 110 V (zapnutý režim Síť)</p> <p>Ekonomický režim: 285 W <math>\pm</math> 10 % při 110 V (zapnutý režim Síť)</p> <p>Pohotovostní režim: &lt;0,5 W</p> <p>Síťový pohotovostní režim: &lt; 9,6 W</p>
Zvuk	2 reproduktor x 10 wattů RMS
Hlučnost	<p>Normální režim: 36 dB(A)</p> <p>Ekonomický režim: 32 dB(A)</p>
Hmotnost projektoru	16,76 lbs (7,6 kg)
Hmotnost infračerveného pera	55,2 g (s bateriemi)
Rozměry (Š x V x H)	14,1 x 9,1 x 14,4 palců (357 x 231 x 36,7 mm)

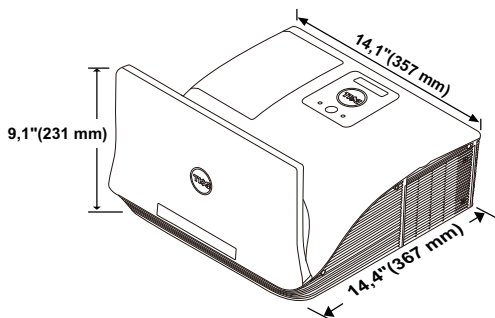

Rozměry infračerveného pera (D x  $\Phi$ ) 6,39 x 0,71 (162,2 x 18 mm)

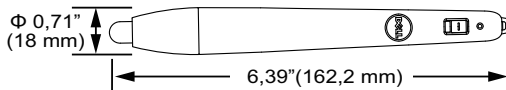

Pracovní prostředí	<p>Provozní teplota: 5 °C až 40 °C (41 °F až 104 °F)  Vlhkost: 80% maximum</p> <p>Teplota skladování: 0 °C až 60 °C  (32 °F až 140 °F)  Vlhkost: 90 % maximum</p> <p>Přepravní teplota: -20 °C až 60 °C  (-4 °F až 140 °F)  Vlhkost: 90 % maximum</p>
I/O konektory	<p>Napájení: Jedna zásuvka střídavého napájení (3kolíková – vstup C14)</p> <p>Vstup VGA: Dva 15kolíkové konektory D-sub (modré), VGA-A a VGA-B pro vstup analogového RGB/komponentního signálu.</p> <p>Výstup VGA: Jeden 15kolíkový konektor D-sub (černý) pro smyčku VGA-A.</p> <p>Vstup kompozitního videa: Jeden žlutý RCA konektor jack pro signál CVBS.</p> <p>Vstup HDMI: Dva konektory HDMI pro podporu HDMI 1.4a. Kompatibilní s HDCP/jeden s MHL.</p> <p>Vstup analogového zvuku: Dva 3,5 mm stereo mini telefonní konektory jack (modrý) a jeden pár konektorů RCA (červený/bílý).</p> <p>Variabilní výstup zvuku: Jeden 3,5 mm stereo mini telefonní konektor jack (zelený).</p> <p>Port USB (typ B): Jeden podřízený port mini USB pro vzdálenou podporu a upgrade firmwaru.</p> <p>Port RS232: Jeden 9kolíkový D-sub pro komunikaci RS232.</p> <p>Port USB (typ A): Jeden konektor USB pro přehrávání multimédií (Video/Hudba/Fotografie/Prohlížeč Office).</p> <p>Port USB (typ B): Jeden konektor USB pro podporu USB zobrazení a pro přístup k USB paměti (vnitřní paměť).</p>

	Port RJ45: Jeden konektor RJ45 pro ovládání projektoru prostřednictvím sítě a síťového zobrazení.
Mikrofon	Jeden 3,5 mm stereo mini telefonní konektor jack (ružový).
Bezdrát	Standard bezdrátového připojení: IEEE 802.11 a/b/g/n (2T2R) Prostředí operačního systému: Windows 8/7/Vista/XP/2000, MAC OS X Podpora: Snímky prezentace a ovládání projektoru. Umožňuje připojit až 30 uživatelů najednou. Možnost rozdělení obrazovky na 4-na-1. Umožňuje promítat na ploše čtyři snímky prezentace. Režim ovládání konferencí. Podpora audio projekce (může vyžadovat instalaci ovladače. Ke stažení z webu <a href="http://dell.com/support">dell.com/support</a> ). Podpora promítání MobiShow a WiFi-Doc.
lampa	OSRAM 280 W vyměnitelná uživatelem
Životnost výbojky	Normální režim: Až 3000 h Ekonomický režim: Až 4000 h Režim dynamického eko cyklu: Až 5000 h



**POZNÁMKA:** Životnost lampy projektoru je pouze míra snižování jasů a nejedná se o specifikaci času, po kterém lampa praskne nebo přestane svítit. Životnost lampy je definována jako doba, po které se u více než 50 procent vzorku světla lampy sníží jas přibližně o 50 procent jmenovitých lumenů pro specifickou lampu. Životnost lampy není nijak zaručena. Skutečná provozní životnost lampy projektoru se bude lišit podle provozních podmínek a způsobech používání. Používání projektoru v náročných podmínkách, mezi které může patřit prašná prostředí, prostředí s vysokými teplotami, mnoho hodin provozu denně a náhlé vypínání může velmi pravděpodobně způsobit zkrácení provozní životnosti lampy nebo selhání lampy.



## Funkce jednotlivých kolíků RS232

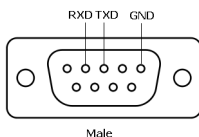

### Protokol RS232

- Nastavení komunikace

Nastavení připojení	Hodnota
Přenosová rychlost	19.200
Datové bity	8
Parita	Žádná
Stop bity	1

- Typy příkazů  
Pro zobrazení nabídky OSD a provedení nastavení.
- Syntaxe řídicích příkazů (z PC do projektoru)  
[H][AC][SoP][CRC][ID][SoM][PRIKAZ]
- Příklad: Příkaz ZAPNOUT (nejdříve odeslat nízký bajt)  
--> 0xBE, 0xEF, 0x10, 0x05, 0x00, 0xC6, 0xFF, 0x11, 0x11, 0x01, 0x00, 0x01
- Seznam řídicích příkazů  
Nejnovější kód RS232 je k dispozici na webu podpory Dell support.dell.com.  
Nejnovější příkazy SNMP jsou k dispozici na webu podpory Dell support.dell.com.

## Kompatibilní režimy (Analogový/Digitální)

Rozlišení	Obnovovací frekvence (Hz)	Frekvence vodorovné synchronizace (KHz)	Takt pixelů (MHz)
640 x 350	70,087	31,469	25,175
640 x 480	59,940	31,469	25,175
720 x 480 p60	59,940	31,469	27,000
720 x 576 p50	50,000	31,250	27,000
720 x 400	70,087	31,469	28,322
640 x 480	75,000	37,500	31,500
640 x 480	85,008	43,269	36,000
800 x 600	60,317	37,879	40,000
800 x 600	75,000	46,875	49,500
800 x 600	85,061	53,674	56,250
1024 x 768	60,004	48,363	65,000
1280 x 720 p50	50,000	37,500	74,250
1280 x 720 p60	60,000	45,000	74,250
1920 x 1080 i50	50,000	28,125	74,250
1920 x 1080 i60	60,000	33,750	74,250
1280 x 720	59,855	44,772	74,500
1024 x 768	75,029	60,023	78,750
1280 x 800	59,810	49,702	83,500
1366 x 768	59,790	47,712	85,500
1360 x 768	60,015	47,712	85,500
1024 x 768	84,997	68,677	94,500
1440 x 900	59,887	55,935	106,500
1280 x 1024	60,020	63,981	108,000
1400 x 1050	59,978	65,317	121,750
1280 x 800	84,880	71,554	122,500
1280 x 1024	75,025	79,976	135,000
1440 x 900	74,984	70,635	136,750
1680 x 1050	59,954	65,290	146,250
1280 x 960	85,002	85,938	148,500
1920 x 1080	60,000	67,500	148,500
1024 x 768	119,989	97,551	115,500

# 6

## Kontaktní informace společnosti Dell

---

Zákazníci v USA mohou volat na číslo 800-WWW-DELL(800-999-3355).



**POZNÁMKA:** Pokud nemáte aktivní připojení k Internetu, můžete vyhledat kontaktní informace na faktuře, ústřížku k balení, účtence nebo v katalogu produktů Dell.

Společnost Dell poskytuje řadu možností podpory a služeb online a prostřednictvím telefonu. Dostupnost se liší podle země a výrobku a je možné, že některé služby nebudou ve vaší oblasti k dispozici. Kontaktování společnosti Dell ohledně odbytu, technické podpory nebo služeb pro zákazníky:

- 1 Navštivte [www.dell.com/contactDell](http://www.dell.com/contactDell).
- 2 Vyberte váš region na interaktivní mapě.
- 3 Vyberte segment pro kontakt.
- 4 Podle potřeby vyberte příslušný odkaz na službu nebo podporu.

## **Kontaktování firmy Crestron**

Crestron poskytuje možnosti technické podpory telefonicky nebo online. Dostupnost se liší podle země, ale e-mail na [getroomview@crestron.com](mailto:getroomview@crestron.com) lze nasměrovat správně pro uživatele v jakékoli zemi.

Technická podpora

V USA a Kanadě

Telefon: 877-516-5394

E-mail: [roomviewsupport@crestron.com](mailto:roomviewsupport@crestron.com)

Mimo USA a Kanadu

Telefon: +1 201-367-1037

E-mail: [roomviewsupport@crestron.com](mailto:roomviewsupport@crestron.com)

# 7

## Příloha: Glosář

---

**ANSI lumeny** — Standard měření jasů. Vypočítává se tak, že se čtverečný metr obrazu rozdělí na devět stejných obdélníků, změří se hodnota svítivosti (nebo jasů) uprostřed každého obdélníku a vypočítá se průměr těchto devíti bodů.

**Poměr stran** — Nejpopulárnější poměr stran je 4:3 (4 na 3). Poměr stran video formátu starších televizí a počítačů je 4:3, což znamená, že šířka obrazu jsou násobkem 4/3 výšky.

**Jas** — Množství světla, které vydává displej, projekční obraz nebo projekční zařízení. Jas projektoru se měří pomocí ANSI lumenů.

**Teplota barev** — Barevný vzhled bílého světla. Nízká teplota barev vyjadřuje teplejší (žlutější/červenější) světlo, zatímco vysoká teplota barev vyjadřuje chladnější (modřejší) světlo. Standardní jednotka teploty barev je Kelvin (K).

**Komponentní video** — Způsob přenosu kvalitního videa ve formátu, který se skládá ze signálu luma a dvou samostatných signálů chroma a pro analogovou složku se definují jako Y'Pb'Pr' a pro digitální složku jako Y'Cb'Cr'. Komponentní video je možné používat u DVD přehrávačů.

**Kompozitní video** — Signál videa, který kombinuje luma (jas), chroma (barvu), burst (barevnou referenci) a sync (signály horizontální a vertikální synchronizace) do vlny signálu přenášené jedním párem vodičů. Existují tři druhy formátů, konkrétně NTSC, PAL a SECAM.

**Komprimované rozlišení** — Pokud má vstupní obraz vyšší rozlišení, než je nativní rozlišení projektoru, bude výsledný obraz přizpůsoben nativnímu rozlišení projektoru. Vzhledem k povaze komprese v digitálním zařízení bude část obrazového obsahu ztracena.

**Kontrastní poměr** — Rozsah světlých a tmavých hodnot v obrazu nebo poměr mezi jejich maximálními a minimálními hodnotami. V projekčním průmyslu existují dvě metody měření poměru:

- 1 Plně rozsvícený/zhasnutý — mění poměr světelného výstupu zcela bílého obrazu (plně rozsvícený) a světelného výstupu zcela černého obrazu (plně zhasnutý).
- 2 ANSI — mění vzorec 16 střídavě černých a bílých obdélníků. Kontrastní poměr ANSI je určen podílem průměrného světelného výstupu bílých a černých obdélníků.

U stejného projektoru je kontrast podle metody *plně rozsvícený/zhasnutý* vždy větší, než kontrast podle *ANSI*.

**dB** — decibel — Jednotka vyjadřující relativní rozdíl síly nebo intenzity, většinou mezi dvěma akustickými nebo elektrickými signály, rovnající se desetinásobku dekadického logaritmu poměru těchto dvou hladin.

**Diagonální obraz** — Metoda měření velikosti obrazovky nebo promítaného obrazu. Měří se vzdálenost z jednoho do druhého rohu. Obraz 270 cm vysoký a 360 cm široký má diagonálu 450 cm. V tomto dokumentu se předpokládá, že diagonální rozměry jsou udávány pro tradiční poměr počítačového obrazu 4:3, jak je uvedeno v příkladu výše.

**DHCP** — Dynamic Host Configuration Protocol — Síťový protokol, který umožňuje serveru automaticky přiřadit adresu TCP/IP zařízení.

**DLP®** — Digital Light Processing™ (Zpracování digitálního světla) — Technologie reflexního zobrazení vyvinutá firmou Texas Instruments. Používá malá otáčivá zrcátka. Světlo procházející barevným filtrem dopadá na DLP zrcátka, které uloží RGB barvy na promítaný obraz. Známe i jako DMD.

**DMD** — Digital Micro-Mirror Device — Každé DMD se skládá z tisíců nastavitelných mikroskopických hliníkových zrcátek, které jsou umístěné na skrytém jhu.

**DNS** — Domain Name System — Internetová služba, která překládá názvy domén na adresy IP.

**Ohnisková vzdálenost** — Vzdálenost mezi přední čočkou objektivu k bodu zaostření.

**Frekvence** — Je četnost opakování cyklů elektrických signálů za sekundu. Měří se v Hz (hertzech).

**HDCP** — High-Bandwidth Digital-Content Protection — Specifikace vyvinutá společností Intel™ Corporation na ochranu digitální zábavy na digitálním rozhraní, například DVI, HDMI.

**HDMI** — High-Definition Multimedia Interface — HDMI přenáší nekomprimované video o vysokém rozlišení společně s digitálním zvukem a ovládacími daty zařízení prostřednictvím jediného konektoru.

**Hz (Hertz)** — Jednotka frekvence.

**IEEE802.11** — Skupina standardů pro komunikaci prostřednictvím bezdrátových místních sítí (WLAN). 802.11b/g/n využívá pásmo 2,4 GHz.

**Korekce lichoběžníkového zkreslení** — Zařízení, které napravit zkreslený obraz (většinou je široká horní a úzká dolní část obrazu), který vzniká při

špatném zobrazovacím úhlu projektoru.

**Maximální vzdálenost** — Vzdálenost projektoru a obrazu, při které projektor dokáže zobrazit ještě použitelný obraz (dostatečně jasný) v plně zatemněné místnosti.

**Maximální velikost obrazu** — Největší obraz, který projektor dokáže zobrazit v plně zatemněné místnosti. Limit je většinou dán fokálním rozsahem optiky.

**Minimální vzdálenost** — Nejkratší vzdálenost, na kterou projektor dokáže zaostřit obraz.

**NTSC** — National Television Standards Committee. Severoamerický standard pro video a vysílání s formátem videa 525 řádků při 30 snímcích za sekundu.

**PAL** — Phase Alternating Line. Evropský standard pro video a vysílání s formátem videa 625 řádků při 25 snímcích za sekundu.

**Obrácený obraz** — Funkce, která vám umožní horizontálně obrátit obraz. Při běžné přímé projekci je text, grafika atd. pozpátku. Obrácený obraz se používá při zadní projekci.

**RGB** — červená, zelená a modrá — většinou se používá při popisu monitoru, který vyžaduje pro každou z těchto tří barev oddělený signál.

**SECAM** — Francouzský a mezinárodní standard pro video a vysílání, který je úzce spojen se standardem PAL, nicméně s odlišnou metodou přenášení informací o barvě.

**SSID** — Service Set Identifiers — Název používaný k identifikaci konkrétní bezdrátové místní sítě LAN, ke které se uživatel chce připojit.

**SVGA** — Super Video Graphics Array — 800 x 600 pixelů.

**SXGA** — Super Extended Graphics Array — 1280 x 1024 pixelů.

**UXGA** — Ultra Extended Graphics Array — 1600 x 1200 pixelů.

**VGA** — Video Graphics Array — 640 x 480 pixelů.

**WEP** — Wired Equivalent Privacy — Metoda šifrování komunikačních dat. Šifrovací klíč je vytvořen a sdělen pouze komunikujícímu uživateli, takže komunikační data nemůže dešifrovat jiná strana.

**XGA** — Extended Video Graphics Array — 1024 x 768 pixelů.

**WXGA** — Wide Extended Graphics Array — 1280 x 800 pixelů.

# Index

## D

dálkový ovladač 29

Dell

kontaktování 147, 149

## H

Hlavní jednotka 6

Indikátor LED lampy 6

Indikátor LED teploty 6

Kamera 6

Kryt výbojky 6

Objektiv 6

Přijímače IR signálu 6

Reproduktor 10 W 6

Vypínač 6

Zaostřovací kroužek 6

## I

Interaktivní pero

Baterie 7

Držák zápěstního popruhu 7

Hrot pera 7

Indikátor napájení 7

Spínač napájení 7

## J

jak kontaktovat společnost Dell  
5, 136, 139

## N

Nabídka na obrazovce 36

ADVANCED SETTINGS  
(UPŘESNIT NASTAVENÍ)  
41

AUDIO INPUT (VSTUP  
ZVUKU) 40

AUTO ADJUST  
(AUTOMATICKÁ ÚPRAVA)  
38

BRIGHTNESS/CONTRAST  
(JAS/KONTRAST) 39

HELP (NÁPOVĚDA) 54

Hlavní nabídka 36

INPUT SOURCE (VSTUPNÍ  
ZDROJ) 36

INPUT SOURCE MULTIPLE  
DISPLAY (VÍCENÁSOBNÉ  
ZOBRAZENÍ VSTUPNÍHO  
ZDROJE) 37

LANGUAGE (JAZYK) 54

VIDEO MODE (REŽIM VIDEO)  
39

VOLUME (HLASITOST) 40

Nastavení ostření projektoru 26  
Zaostřovací kroužek 26

## O

odstraňování problémů 133  
jak kontaktovat společnost  
Dell 133



## P

### podpora

- kontaktní informace společnosti Dell 147, 149

### Připojení projektoru

- k počítači 11
- Kabel HDMI 15, 21, 23, 24
- Kabel kompozitního videa 19
- Kabel L/P zvuku 19
- Kabel MHL 16
- kabel RS232 13
- Kabel USB na USB 11
- Kabel USB-A na USB-B 14
- Kabel VGA na VGA 11, 12
- kabel VGA na YPbPr 20
- Napájecí kabel 11, 12, 13, 14, 15, 16, 19, 20, 21, 22, 23, 24
- připojení k počítači pomocí kabelu RS232 13, 14, 15, 16

### připojení kabelem HDMI 21

- připojení komponentním kabelem 20, 22, 23

### připojení kompozitním kabelem 19

### Zvukový kabel 22

### Připojovací porty

- Konektor HDMI-A pro podporu funkce MHL 9
- Konektor HDMI-B 9
- Konektor kompozitního videa 9
- Konektor mikrofону 9
- Konektor napájení 9

### Konektor RJ-45 9

### konektor RS232 9

### Konektor USB type A pro prohlížeč USB 9

### Konektor USB type B (DoUSB) pro USB Display 9

### Konektor vstupu VGA-A (D-sub) 9

### konektor vstupu VGA-B (D-sub) 9

### Konektor výstupu VGA (monitorová smyčka) 9

### Mini USB (Mini typ B) 9

### Vstupní audio-A konektor 9

### Vstupní audio-B konektor 9

### Vstupní konektor audio levého kanálu 9

### Vstupní konektor audio pravého kanálu 9

### výstupní audio konektor 9

## T

### Technické údaje

#### Audio (Zvuk) 142

#### Brightness (Jas) 141

#### Hlučnost 142

#### Hmotnost 142

#### I/O konektory 143

#### Kontrastní poměr 141

#### Množství zobrazitelných barev 141

#### Napájení 142

#### Objektiv 141

#### Počet pixelů 141

#### Pracovní prostředí 143

Příkon 142  
Projekční vzdálenost 141  
Protokol RS232 145  
Rovnoměrnost osvětlení  
plochy obrazu 141  
rozměry 142  
Rychlost barevného disku 141  
Světelná technologie 141  
Velikost promítaného obrazu  
141  
Video kompatibilita 142  
telefonní čísla 147

## **V**

Výměna lampy 139

## **Z**

zapnutí/vypnutí projektoru  
vypnutí projektoru 25  
zapnutí projektoru 25